

**МУНИЦИПАЛЬНОЕ БЮДЖЕТНОЕ ОБЩЕОБРАЗОВАТЕЛЬНОЕ УЧРЕЖДЕНИЕ
«ЖЕЛЯБОВСКАЯ СРЕДНЯЯ ОБЩЕОБРАЗОВАТЕЛЬНАЯ ШКОЛА»
НИЖНЕГОРСКОГО РАЙОНА РЕСПУБЛИКИ КРЫМ**

СОГЛАСОВАНО:
Председатель ППО
МБОУ «Желябовская СОШ»

Н.Н.Османова

Протокол № 33 от «24» января 2023 г.



Подписан: Тупальская Татьяна Юрьевна
DN: C=RU, OU=Директор, O="МБОУ ""
Желябовская СОШ"", CN=Тупальская
Татьяна Юрьевна,
E=zhelyabovka.os@njno.rk.gov.ru
Основание: я подтверждаю этот
документ своей удостоверяющей
подписью
Местоположение: место подписания
Дата: 2023.05.24 13:11:30+03'00'
Foxit PDF Reader Версия: 11.1.0

УТВЕРЖДАЮ:
Директор МБОУ
«Желябовская СОШ»

Т.Ю.Тупальская

Приказ № 71 от «27» февраля 2023 г.

**ДОЛЖНОСТНАЯ ИНСТРУКЦИЯ № 257
ДЛЯ НАЧАЛЬНИКА ЛЕТНЕГО ОЗДОРОВИТЕЛЬНОГО ЛАГЕРЯ «ДОМ»
С ДНЕВНЫМ ПРЕБЫВАНИЕМ ДЕТЕЙ
Муниципального бюджетного общеобразовательного учреждения
«Желябовская средняя общеобразовательная школа» Нижнегорского района
Республики Крым**

1. Общие положения.

1.1. Настоящая инструкция школы разработана в соответствии с Приказом Минтруда России от 29 октября 2021 года № 772н «Об утверждении основных требований к порядку разработки и содержанию правил и инструкций по охране труда», Постановлениями Главного государственного санитарного врача России от 28.01.2021г № 2 «Об утверждении СанПиН 1.2.3685-21 «Гигиенические нормативы и требования к обеспечению безопасности и (или) безвредности для человека факторов среды обитания» и от 28.09.2020г № 28 «Об утверждении СП 2.4.3648-20 «Санитарно-эпидемиологические требования к организациям воспитания и обучения, отдыха и оздоровления детей и молодежи»; разделом X Трудового кодекса РФ и иными нормативными правовыми актами по охране труда.

1.2 На должность начальника лагеря назначаются лица, работающие на должности учителя или педагога дополнительного образования и имеющие стаж педагогической деятельности не менее одного года. В своей деятельности начальник лагеря руководствуется правовыми и локальными актами:

- Уставом ОУ;
- Правилами внутреннего трудового распорядка;
- Приказами директора ОУ.;
- Планом основных мероприятий по улучшению условий и охраны труда; -Инструкциями по действиям ОУ в чрезвычайных ситуациях;
- Правилами противопожарной безопасности.

2. Обязанности начальника оздоровительного лагеря с дневным пребыванием детей по охране труда.

2.1. Начальник оздоровительного лагеря с дневным пребыванием детей должен на основании приказа о возложении ответственности за состояние охраны труда обеспечить:

- соответствующие требованиям охраны труда условия для проведения воспитательного процесса и безопасность жизнедеятельности учащихся на территории лагеря;
- режим отдыха детей, соответствующий требованиям нормативных документов по охране труда;
- инструктаж, проверку знаний по охране труда воспитателей отрядов и осуществлять систематический контроль за выполнением ими инструкций, правил и норм по охране труда и безопасности жизнедеятельности;

- необходимые меры по сохранению жизни и здоровья обучающихся при возникновении несчастных случаев, аварий и катастроф, в том числе по оказанию первой доврачебной помощи пострадавшим.

2.2. Начальник детского оздоровительного лагеря с дневным пребыванием детей в соответствии с Законом РФ «Об образовании», Положением о службе охраны труда в системе Минобразования организует работу по охране труда по следующим направлениям и видам деятельности:

- контролирующая;
- профилактическая;
- исполнительная.

2.3. Контролирующая деятельность включает в себя:

- ежедневный контроль за соблюдением санитарных норм и правил, режима отдыха детей;
- регулярный контроль санитарного состояния помещений и соблюдения гигиенических норм освещённости, температурного режима и проветривания помещений;
- контроль за своевременностью и качеством проведения инструктажей воспитанников по охране труда и безопасности жизнедеятельности;
- контроль за безопасностью поведения во время экскурсий и походов;
- контроль качества пищи перед кормлением детей.

2.4. Профилактическая деятельность включает в себя:

- оформление и обновление информации по безопасности на информационном стенде лагеря ;
- организацию смотров, конкурсов, игровых мероприятий, направленных на усвоение навыков безопасного поведения детей в различных жизненных ситуациях;
- разработку методик и сценариев профилактических мероприятий;
- организацию совместной с ГИБДД и пожарной частью города профилактической работы по предупреждению детского дорожно - транспортного травматизма, пожарной безопасности и учебных мероприятий по эвакуации при чрезвычайных ситуациях.

2.5. Исполнительная деятельность включает в себя:

- проведение инструктажей по ОТ и ТБ работников лагеря с обязательной регистрацией в журнале установленной формы;
- оформление документов по охране труда в соответствии с номенклатурой дел;
- организацию и проведение расследования несчастных случаев детьми, связанных с воспитательным процессом.

3. Ответственность начальника оздоровительного лагеря с дневным пребыванием детей.

3.1. Начальник лагеря несёт ответственность за соблюдение санитарно - гигиенических норм, правил техники безопасности жизнедеятельности и пожарной безопасности.

3.2. Начальник лагеря несёт персональную ответственность за принимаемые решения, связанные с организацией деятельности детей и подростков в рамках программы лагеря.

С инструкцией ознакомлена:

Кириянова Н.С. _____

**МУНИЦИПАЛЬНОЕ БЮДЖЕТНОЕ ОБЩЕОБРАЗОВАТЕЛЬНОЕ УЧРЕЖДЕНИЕ
«ЖЕЛЯБОВСКАЯ СРЕДНЯЯ ОБЩЕОБРАЗОВАТЕЛЬНАЯ ШКОЛА»
НИЖНЕГОРСКОГО РАЙОНА РЕСПУБЛИКИ КРЫМ**

СОГЛАСОВАНО:
Председатель ППО
МБОУ «Желябовская СОШ»

Н.Н.Османова
Протокол № 33 от «24» января 2023 г.



Подписан: Тупальская Татьяна Юрьевна
DN: C=RU, OU=Директор, O="МБОУ ""
Желябовская СОШ"", CN=Тупальская
Татьяна Юрьевна,
E=zhelyabovka.os@nijno.rk.gov.ru
Основание: я подтверждаю этот
документ своей удостоверяющей
подписью
Местоположение: место подписания
Дата: 2023.05.24 13:08:52+03'00'
Foxit PDF Reader Версия: 11.1.0

УТВЕРЖДАЮ:
Директор МБОУ
«Желябовская СОШ»

Т.Ю.Тупальская

Приказ № 71 от «27» февраля 2023 г.

**Должностная инструкция № 259
для библиотекаря летнего оздоровительного лагеря «ДОМ» с
дневным прибыванием детей
Муниципального бюджетного общеобразовательного учреждения
«Желябовская средняя общеобразовательная школа» Нижнегорского
района Республики Крым**

1. Общие требования охраны труда

1.1. Настоящая инструкция школы разработана в соответствии с Приказом Минтруда России от 29 октября 2021 года № 772н «Об утверждении основных требований к порядку разработки и содержанию правил и инструкций по охране труда», Постановлениями Главного государственного санитарного врача России от 28.01.2021г № 2 «Об утверждении СанПиН 1.2.3685-21 «Гигиенические нормативы и требования к обеспечению безопасности и (или) безвредности для человека факторов среды обитания» и от 28.09.2020г № 28 «Об утверждении СП 2.4.3648-20 «Санитарно-эпидемиологические требования к организациям воспитания и обучения, отдыха и оздоровления детей и молодежи»; разделом X Трудового кодекса РФ и иными нормативными правовыми актами по охране труда.

1.2. Данная инструкция устанавливает требования охраны труда перед началом, во время и по окончании работы сотрудника, выполняющего обязанности школьного библиотекаря, требования охраны труда в аварийных ситуациях, определяет безопасные методы и приемы выполнения работ на рабочем месте в библиотеке и иных помещениях общеобразовательной организации.

1.3. Инструкция по охране труда составлена в целях обеспечения безопасности труда и сохранения жизни и здоровья библиотекаря при выполнении им своих трудовых обязанностей и функций в общеобразовательной организации.

1.4. К выполнению обязанностей библиотекаря в общеобразовательной организации допускаются лица:

- имеющие образование, соответствующие требованиям к квалификации (профстандарта) по своей должности;
- соответствующие требованиям, касающимся прохождения предварительного и периодических медицинских осмотров, внеочередных медицинских осмотров по направлению директора, профессиональной гигиенической подготовки и аттестации (при приеме на работу и далее не реже 1 раза в 2 года), вакцинации, наличия личной медицинской книжки с результатами медицинских обследований и лабораторных исследований, сведениями о прививках, перенесенных инфекционных заболеваниях, о прохождении профессиональной гигиенической подготовки и аттестации с допуском к работе.

1.5. Принимаемый на работу библиотекарь школы обязан пройти в установленном порядке вводный инструктаж, первичный инструктаж на рабочем месте до начала самостоятельной работы (если его профессия и должность не входит в утвержденный директором Перечень освобожденных от прохождения инструктажа профессий и должностей), проходить повторные инструктажи не реже одного раза в шесть месяцев, а также внеплановые и целевые в случаях, установленных Порядком обучения по охране труда и проверки знаний требований охраны труда, утвержденным Постановлением Правительства РФ от 24.12.2021 № 2464 "О порядке обучения по охране труда и проверки знания требований охраны труда".

1.6. Сотрудник должен изучить инструкцию по охране труда для библиотекаря школы, пройти обучение по охране труда и проверку знания требований охраны труда, обучение приемам оказания первой помощи пострадавшим, обучение правилам пожарной безопасности и электробезопасности и проверку знаний правил в объеме должностных обязанностей с присвоением I квалификационной группы допуска по электробезопасности.

1.7. В процессе работы возможно воздействие на библиотекаря школы следующих опасных и (или) вредных производственных факторов:

- тяжесть трудового процесса: рабочая поза (длительное нахождение в положении "стоя" в течение рабочего дня).

Факторы признаются вредными, если это подтверждено результатами СОУТ.

1.8. Перечень профессиональных рисков и опасностей при работе школьным библиотекарем:

- нарушение остроты зрения при недостаточной освещенности своего рабочего места;
- зрительное утомление при длительной работе с документацией библиотекаря, учебниками, литературой, а также на персональном компьютере (ноутбуке);
- острые кромки, заусенцы и шероховатости на поверхности стеллажей, мебели;
- обрушение книг при неправильном их складировании на стеллажах;
- снижение работоспособности и ухудшение общего состояния организма вследствие переутомления, связанного с чрезмерной фактической продолжительностью рабочего времени;
- поражение электрическим током при использовании неисправных электрических розеток, выключателей, ЭСО и оргтехники;
- поражение электрическим током при использовании шнуров питания с поврежденной изоляцией, несертифицированных и самодельных удлинителей;
- повышенное психоэмоциональное напряжение;
- высокая плотность эпидемиологических контактов;
- физические перегрузки.

1.9. Школьный библиотекарь в целях соблюдения требований охраны труда обязан:

- обеспечивать режим соблюдения норм и правил охраны труда, пожарной и электробезопасности при выполнении работ;
- соблюдать требования производственной санитарии, правила личной гигиены;
- знать правила эксплуатации и требования безопасности при работе с электронными средствами обучения (ЭСО), оргтехникой (принтер, ксерокс, сканер);
- знать способы рациональной организации своего рабочего места;
- иметь четкое представление об опасных и вредных факторах, связанных с выполнением работ с ЭСО, оргтехникой;
- заботиться о личной безопасности и личном здоровье, а также о безопасности окружающих в процессе выполнения работ либо во время нахождения на территории общеобразовательной организации;
- пользоваться электронными средствами обучения и оргтехникой согласно инструкциям по эксплуатации;
- выполнять только ту работу, которая относится к должностным обязанностям и

поручена непосредственным руководителем, при создании условий безопасного ее выполнения;

- уметь пользоваться первичными средствами пожаротушения;
- знать порядок действий при возникновении пожара или иной чрезвычайной ситуации и эвакуации, сигналы оповещения о пожаре;
- знать месторасположение аптечки и уметь оказывать первую помощь пострадавшему;
- соблюдать Устав школы и Правила внутреннего трудового распорядка;
- соблюдать установленные в общеобразовательной организации режимы труда и отдыха;
- соблюдать должностную инструкцию библиотекаря школы;
- соблюдать инструкцию по охране труда в библиотеке;
- соблюдать инструкцию по пожарной безопасности в библиотеке;
- соблюдать инструкции по охране труда, охране жизни и здоровья обучающихся.

1.10. Согласно Приказу от 9 декабря 2014 года № 997н «Об утверждении Типовых норм бесплатной выдачи специальной одежды, специальной обуви и других средств индивидуальной защиты работникам сквозных профессий и должностей всех видов экономической деятельности, занятым на работах с вредными и (или) опасными условиями труда, а также на работах, выполняемых в особых температурных условиях или связанных с загрязнением» библиотекарь обеспечивается костюмом для защиты от общих производственных загрязнений и механических воздействий или халатом для защиты от общих производственных загрязнений и механических воздействий.

1.11. В случае травмирования уведомить непосредственного руководителя любым доступным способом в ближайшее время. При неисправности мебели, ЭСО и иной оргтехники сообщить заместителю директора по административно-хозяйственной части и не использовать до устранения всех недостатков и получения разрешения.

1.12. В целях соблюдения правил личной гигиены и эпидемиологических норм библиотекарь должен:

- оставлять верхнюю одежду, обувь в предназначенных для этого местах;
- мыть руки с мылом, использовать кожные антисептики после соприкосновения с загрязненными предметами, перед началом работы, после посещения туалета и перед приемом пищи;
- осуществлять проветривание школьной библиотеки;
- соблюдать требования СП 2.4.3648-20, СанПиН 1.2.3685-21, СП 3.1/2.4.3598-20.

1.13. Запрещается выполнять работу, находясь в состоянии алкогольного опьянения либо в состоянии, вызванном потреблением наркотических средств, психотропных, токсических или других одурманивающих веществ, а также распивать спиртные напитки, употреблять наркотические средства, психотропные, токсические или другие одурманивающие вещества на рабочем месте или в рабочее время.

1.14. Библиотекарь, допустивший нарушение или невыполнение требований настоящей инструкции по охране труда, рассматривается, как нарушитель производственной дисциплины и может быть привлечён к дисциплинарной ответственности и прохождению внеочередной проверки знаний требований охраны труда, а в зависимости от последствий - и к уголовной; если нарушение повлекло материальный ущерб - к материальной ответственности в установленном порядке.

2. Требования охраны труда перед началом работы

2.1. Библиотекарь общеобразовательной организации должен приходить на работу в чистой, опрятной одежде, перед началом работы вымыть руки. Прибыть на работу заблаговременно для исключения спешки и, как следствие, падения и получения травмы.

2.2. Визуально оценить состояние выключателей, включить полностью освещение в библиотеке и убедиться в исправности электрооборудования:

- осветительные приборы должны быть исправны и надежно подвешены к потолку, иметь целостную светорассеивающую конструкцию и не содержать следов загрязнений;
- коммутационные коробки должны быть закрыты крышками, корпуса выключателей и розеток не должны иметь трещин и сколов, а также оголенных контактов;
- запрещается самостоятельно устранять выявленные нарушения электробезопасности.

2.3. Проверить окна на наличие трещин и иное нарушение целостности стекол.

2.4. Проверить годность к использованию спецодежды, надеть халат для защиты от общих производственных загрязнений и механических воздействий, убрать из карманов острые и режущие предметы. Не застёгивать одежду булавками и иголками.

2.5. Удостовериться в наличии первичных средств пожаротушения, срока их пригодности и доступности, в наличии аптечки первой помощи и укомплектованности ее медикаментами.

2.6. Убедиться в свободности выходов из помещений школьной библиотеки, проходов между столами, стеллажами и соответственно в правильной расстановке мебели.

2.7. Убедиться в безопасности рабочего места, проверить на устойчивость и исправность мебель в библиотеке, устойчивость стеллажей и книг. Стеллажи для хранения книг и фондов в библиотеке должны быть металлические.

2.8. Провести осмотр санитарного состояния помещений библиотеки общеобразовательной организации.

2.9. Провести проверку работоспособности персонального компьютера (ноутбука), удостовериться в исправности иных ЭСО, оргтехники.

2.10. Подготовить для работы документацию библиотекаря, литературу.

2.11. Проверить наличие и исправность канцелярских принадлежностей.

2.12. Произвести проветривание помещений школьной библиотеки. Убедиться, что температура воздуха соответствует требуемым санитарным нормам: 18-24°C - в холодный период года, в теплый период года верхняя граница температуры воздуха - не более 28°C.

2.13. Приступать к работе разрешается после выполнения подготовительных мероприятий и устранения всех недостатков и неисправностей.

3. Требования охраны труда во время работы

3.1. Во время работы библиотекарю необходимо соблюдать порядок в помещениях школьной библиотеки, не загромождать рабочее место и места обучающихся, проходы между стеллажами, а также выходы из помещений и подходы к первичным средствам пожаротушения.

3.2. В целях обеспечения необходимой естественной освещенности библиотеки не ставить на подоконники цветы, не располагать учебники, литературу, журналы и газеты, иные предметы.

3.3. Поддерживать дисциплину и порядок, контролировать соблюдение правил безопасного поведения, правил пожарной безопасности школьниками во время мероприятий, проводимых библиотекарем. Обеспечивать безопасное проведение мероприятий, не разрешать обучающимся самовольно покидать место проведения мероприятия, не оставлять обучающихся одних без контроля.

3.4. Не выполнять действий, которые потенциально способны привести к несчастному случаю (качание на стуле, облакачивание на стеллаж и т.п.). Не допускать применения способов, ускоряющих выполнение работы, но ведущих к нарушению требований безопасности труда.

3.5. В отсутствие обучающихся проветривать помещения школьной библиотеки в соответствии с показателями продолжительности, указанными в СанПиН 1.2.3685-21, при этом оконные рамы фиксировать в открытом положении.

3.6. Не перегружать помещения библиотеки и стеллажи учебниками, литературой и методическими пособиями сверх установленной нормы.

3.7. При подъеме и переноске книг соблюдать предельно допустимые нормы при подъеме и перемещении тяжестей:

- при разовом подъеме (без перемещения): мужчинами - не более 50 кг; женщинами - не более 15 кг;
- при чередовании с другой работой (до 2 раз в час): мужчинами - до 30 кг, женщинами - до 10 кг;
- постоянно в течение рабочего дня - мужчинами - до 15 кг, женщинами - до 7 кг.

3.8. Интерактивные доски, сенсорные экраны, информационные панели и иные средства отображения информации, а также компьютеры, ноутбуки, планшеты, моноблоки, иные электронные средства обучения (ЭСО) необходимо использовать только в исправном состоянии и в соответствии с инструкцией по эксплуатации и (или) техническим паспортом.

3.9. При использовании ЭСО выполняет мероприятия, предотвращающие неравномерность освещения и появление бликов на экране. Выключает или переводит в режим ожидания интерактивную доску и другие ЭСО, когда их использование приостановлено или завершено.

3.10. От ближайшего места просмотра телевизионной аппаратуры до экрана расстояние должно быть не менее 2 метров.

3.11. При использовании электронного оборудования, в том числе сенсорного экрана, клавиатуры и мыши, интерактивного маркера ежедневно дезинфицирует их в соответствии с рекомендациями производителя либо с использованием растворов или салфеток на спиртовой основе, содержащих не менее 70% спирта.

3.12. Не допускать использование в библиотеке мониторов на основе электронно-лучевых трубок.

3.13. При недостаточной освещенности рабочего места в библиотеке школы для дополнительного его освещения использовать настольную лампу.

3.14. Не использовать в помещении школьной библиотеки переносные отопительные приборы с инфракрасным излучением, с открытой спиралью, а также кипятильники, плитки, электрочайники, не сертифицированные удлинители.

3.15. Курение и использование открытого огня, включая отогревание замерзших водопроводных, канализационных и других труб открытым огнем, хранение легковоспламеняющихся и горючих жидкостей в помещениях библиотеки запрещено.

3.16. Библиотекаря необходимо придерживаться правил передвижения в помещениях и на территории школы:

- во время ходьбы быть внимательным и контролировать изменение окружающей обстановки;
- ходить между стеллажами аккуратно, не задев и не толкнув стеллаж, книги;
- ходить по коридорам и лестничным маршам, придерживаясь правой стороны;
- при передвижении по лестничным пролетам следует соблюдать осторожность и внимательность, не перепрыгивать через ступеньки, не перевешиваться через перила, ходить осторожно и не спеша;
- не проходить ближе 1,5 метра от стен здания общеобразовательной организации.

3.17. При использовании ЭСО и оргтехники библиотекаря запрещается:

- смотреть прямо на луч света исходящий из проектора, прежде чем повернуться к слушателям лицом, необходимо отступить от интерактивной доски (экрана) в сторону;
- включать в электросеть и отключать от неё ЭСО и оргтехнику мокрыми руками;
- нарушать последовательность включения и выключения, технологические процессы электроприборов;
- размещать на электронных средствах обучения и оргтехнике предметы (книги, журналы, газеты, вещи и т.п.);
- прикасаться к работающему или только что выключенному мультимедийному проектору, необходимо дать ему остыть;

- перемещать включенные в сеть ЭСО и оргтехнику;
- допускать обучающихся к переноске и самостоятельному включению электронных средств обучения;
- разбирать включенные в электросеть электроприборы;
- прикасаться к оголенным или с поврежденной изоляцией проводам;
- сгибать и заземлять шнуры питания, размещать на них предметы;
- оставлять без присмотра включенные ЭСО и оргтехнику.

3.18. Не использовать для сидения и (или) в виде подставки стопки книг, журналов и газет, случайные предметы и оборудование.

3.19. Соблюдать во время работы настоящую инструкцию по охране труда для библиотекаря, в помещениях библиотеки - инструкцию по охране труда в библиотеке школы, иные инструкции по охране труда при выполнении работ и работе с электронными средствами обучения и оргтехникой.

3.20. Строго соблюдать установленный в общеобразовательной организации режим рабочего времени и времени отдыха.

3.21. Требования, предъявляемые к правильному использованию (применению) средств индивидуальной защиты:

- костюмом или халат для защиты от общих производственных загрязнений и механических воздействий должен быть застегнут на все пуговицы, полностью закрывать туловище и руки до запястья, не содержать в карманах острые и бьющиеся предметы.

3.22. При длительной работе с документами, книжным фондом, за компьютером (ноутбуком) с целью снижения утомления зрительного анализатора, предотвращения развития познотонического утомления через час работы делать перерыв на 10-15 минут, во время которого следует выполнять комплекс упражнений для глаз, физкультурные паузы.

4. Требования охраны труда в аварийных ситуациях

4.1. Не допускается библиотекарю общеобразовательной организации приступать к работе при плохом самочувствии или внезапной болезни.

4.2. Перечень основных возможных аварий и аварийных ситуаций, причины их вызывающие:

- пожар, возгорание, задымление, поражение электрическим током, вследствие неисправности электропроводки, розеток и выключателей, оргтехники и шнуров питания;
- возникновение неисправности в ЭСО и иной оргтехнике;
- прорыв системы отопления, водоснабжения, канализации из-за износа труб;
- террористический акт или угроза его совершения.

4.3. Библиотекарь обязан немедленно известить непосредственного руководителя или директора школы:

- о любой ситуации, угрожающей жизни и здоровью обучающихся и работников общеобразовательной организации;
- о каждом произошедшем несчастном случае;
- об ухудшении состояния своего здоровья, в том числе о проявлении признаков острого профессионального заболевания (отравления).

4.4. При возникновении неисправности в ЭСО, оргтехнике или ином электроприборе (посторонний шум, дым, искрение и запах гари) необходимо прекратить с ним работу и обесточить, сообщить заместителю директора по административно-хозяйственной части и использовать только после выполнения ремонта (получения нового) и получения разрешения.

4.5. В случае получения травмы библиотекарь обязан прекратить работу, позвать на помощь, воспользоваться аптечкой первой помощи, поставить в известность директора школы (при отсутствии иное должностное лицо) и обратиться в медицинский пункт. При получении травмы иным работником или обучающимся необходимо оказать ему первую

помощь. Вызвать медицинского работника общеобразовательной организации, при необходимости, вызвать скорую медицинскую помощь по телефону 03 (103, 112) и сообщить о происшествии директору общеобразовательной организации. Обеспечить до начала расследования сохранность обстановки на месте происшествия, а если это невозможно (существует угроза жизни и здоровью окружающих) – фиксирование обстановки путем составления схемы, протокола, фотографирования или иным методом.

4.6. В случае появления задымления или возгорания в помещении библиотеки, библиотекарь обязан немедленно прекратить работу, вывести обучающихся из помещения – опасной зоны, вызвать пожарную охрану по телефону 01 (101, 112 – с мобильного), оповестить голосом о пожаре и вручную задействовать АПС, сообщить директору школы. При условии отсутствия угрозы жизни и здоровью людей принять меры к ликвидации пожара в начальной стадии с помощью первичных средств пожаротушения. При использовании огнетушителей не направлять в сторону людей струю порошка.

4.7. При аварии (прорыве) в системе отопления, водоснабжения и канализации в библиотеке школы необходимо вывести обучающихся из помещения, оперативно сообщить о происшедшем заместителю директора по административно-хозяйственной части (завхозу) общеобразовательной организации.

4.8. В случае угрозы или возникновения очага опасного воздействия техногенного характера, угрозы или приведения в исполнение террористического акта следует руководствоваться Планом эвакуации, инструкцией о порядке действий в случае угрозы и возникновении ЧС террористического характера.

5. Требования охраны труда по окончании работы

5.1. По окончании работы библиотекаря необходимо внимательно осмотреть помещения школьной библиотеки. Убрать учебники, литературу, методические пособия, журналы, газеты в места хранения, на стеллажи.

5.2. Отключить ЭСО и оргтехнику, другие имеющиеся электроприборы от электросети.

5.3. Проветрить помещения библиотеки общеобразовательной организации.

5.4. Удостовериться в противопожарной безопасности помещений библиотеки, что противопожарные правила в помещениях соблюдены, огнетушители находятся в установленных местах. При окончании срока эксплуатации огнетушителя сообщить лицу, ответственному за пожарную безопасность в школе. Проконтролировать установку огнетушителя, прошедшего перезарядку (нового).

5.5. Проконтролировать проведение влажной уборки, а также вынос мусора из помещений библиотеки.

5.6. Закрыть окна, вымыть руки, перекрыть воду и выключить свет.

5.7. Сообщить непосредственному руководителю о недостатках, влияющих на безопасность труда и пожарную безопасность, обнаруженных во время трудовой деятельности.

5.8. При отсутствии недостатков закрыть школьную библиотеку на ключ.

С инструкцией ознакомлен (а)

« ___ » _____ 202__ г.

_____ / _____ /

**МУНИЦИПАЛЬНОЕ БЮДЖЕТНОЕ ОБЩЕОБРАЗОВАТЕЛЬНОЕ УЧРЕЖДЕНИЕ
«ЖЕЛЯБОВСКАЯ СРЕДНЯЯ ОБЩЕОБРАЗОВАТЕЛЬНАЯ ШКОЛА»
НИЖНЕГОРСКОГО РАЙОНА РЕСПУБЛИКИ КРЫМ**

СОГЛАСОВАНО:

Председатель ППО
МБОУ «Желябовская СОШ»

Н.Н.Османова

Протокол № 33 от «24» января 2023 г.



Подписан: Тупальская Татьяна Юрьевна
DN: C=RU, OU=Директор, O="МБОУ ""
Желябовская СОШ"", CN=Тупальская
Татьяна Юрьевна,
E=zhelyabovka.os@nijno.rk.gov.ru
Основание: я подтверждаю этот документ
своей удостоверяющей подписью
Местоположение: место подписания
Дата: 2023.05.24 13:09:21+03'00'
Foxit PDF Reader Версия: 11.1.0

УТВЕРЖДАЮ:

Директор МБОУ
«Желябовская СОШ»

Т.Ю.Тупальская

Приказ № 71 от «27» февраля 2023 г.

**ДОЛЖНОСТНАЯ ИНСТРУКЦИЯ № 258
ДЛЯ ВОСПИТАТЕЛЕЙ ЛЕТНЕГО ОЗДОРОВИТЕЛЬНОГО ЛАГЕРЯ
«ДОМ»
С ДНЕВНЫМ ПРЕБЫВАНИЕМ ДЕТЕЙ
Муниципального бюджетного общеобразовательного учреждения
«Желябовская средняя общеобразовательная школа» Нижнегорского района
Республики Крым**

1. Общие положения

1.1. Настоящая инструкция школы разработана в соответствии с Приказом Минтруда России от 29 октября 2021 года № 772н «Об утверждении основных требований к порядку разработки и содержанию правил и инструкций по охране труда», Постановлениями Главного государственного санитарного врача России от 28.01.2021г № 2 «Об утверждении СанПиН 1.2.3685-21 «Гигиенические нормативы и требования к обеспечению безопасности и (или) безвредности для человека факторов среды обитания» и от 28.09.2020г № 28 «Об утверждении СП 2.4.3648-20 «Санитарно-эпидемиологические требования к организациям воспитания и обучения, отдыха и оздоровления детей и молодежи»; разделом X Трудового кодекса РФ и иными нормативными правовыми актами по охране труда.

1.2 На должность воспитателя назначаются лица, работающие на должности учителя или педагога дополнительного образования и имеющие стаж педагогической деятельности не менее одного года. В своей деятельности воспитатель руководствуется правовыми и локальными актами:

- Уставом ОУ;
- Правилами внутреннего трудового распорядка;
- Приказами директора ОУ.;
- Планом основных мероприятий по улучшению условий и охраны труда; -Инструкциями по действиям ОУ в чрезвычайных ситуациях;
- Правилами противопожарной безопасности.

2. Основные обязанности и виды деятельности воспитателя по обеспечению охраны труда.

2.1. Воспитатель обязан:

- обеспечить безопасные и здоровые условия пребывания вверенных ему детей на время работы лагеря с момента приёма ребёнка в лагерь до момента выдачи его родителям;
- предупреждать рискованные действия детей, которые могут привести к травмированию самого ребёнка и окружающих его людей;
- обучать и прививать детям навыки безопасности жизнедеятельности в различных ситуациях;

- обеспечивать соблюдение правил техники безопасности и противопожарной защиты при проведении массовых мероприятий;
- постоянно контролировать ситуации при любых занятиях и в любых местах возможного нахождения детей в лагере;
- проводить профилактическую работу с детьми, а также с их родителями по предупреждению детского травматизма;
- проводить ежедневные инструктажи для детей по ТБ, с их обязательной регистрацией в журнале по ТБ.

2.2. Организационно - планирующая деятельность воспитателя включает в себя:

- подготовку инструкций, учебных пособий для обучения детей ОБЖ;
- подготовку и проведение массовых мероприятий согласно плану работы лагеря и организация занятости детей в течение дня.

2.3. Деятельность по обучению и проверке знаний по ТБ включает в себя: проведение различных игр, тренингов, использование различных форм работы для осознания детьми опасностей и привития навыков безопасного поведения в различных жизненных ситуациях.

2.4. Контролирующая деятельность включает в себя:

- постоянный контроль за поведением и местонахождением детей, состояния ограждений опасных мест (стёкол, электророзеток, спортивных снарядов, лестничных клеток, надёжности крепления шкафов и полок);
- постоянный контроль за выполнением детьми санитарно - гигиенических требований, личной гигиены;
- контроль и предупреждение опасных ситуаций во время проведения экскурсий и походов за территорию лагеря.

2.5. Профилактическая деятельность включает в себя:

- различные педагогические приёмы закрепления навыков поведения в различных жизненных ситуациях, через включение эмоциональной сферы и детского творчества;
- проведение мероприятий организационно - технического характера в отрядах, на участках по предупреждению детского травматизма;
- оформление уголка безопасности и бесед с родителями по предупреждению детского травматизма.

3. Требования и правила при организации и ведении учебно - воспитательного процесса.

3.1. Осуществлять контроль приёма и выдачи детей из оздоровительного лагеря:

- принимать детей можно только лично воспитателю в установленный Правилами внутреннего распорядка интервала времени;
- приём детей иными работниками ОУ не допускается;
- приниматься в лагерь ОУ может только здоровый ребёнок, контроль за состоянием ребёнка проводит медработник.

Запрещается:

- оставлять детей отряда без присмотра;
- самому или с детьми покидать территорию лагеря без разрешения начальника лагеря;
- применять к детям методы воздействия, несоответствующие действующему законодательству РФ, международным конвенциям о правах ребенка, нормам педагогической этики (в том числе физические наказания, наказания унижающие честь и достоинство ребенка и др.);
- пропускать без уважительной причины планерные совещания трудового коллектива;
- отпускать ребёнка ранее установленного времени срока пребывания без предварительного согласования с родителями (расписка);
- отпускать ребёнка во время пребывания в лагере родителям в нетрезвом состоянии или посторонним лицам без согласования с родителями (заявление).

3.2. Организационно - технические мероприятия и действия воспитателя по предупреждению детского травматизма:

- периодически контролировать надёжность крепления шкафов и полок, защищённость электророзеток, стёкол, дверей от удара головой, недоступность влезания детей на подоконники, ограждения на лестничных клетках;

- контролировать электробезопасность имеющихся в помещениях ТСО (видео и аудиоаппаратуры, состояние изоляции шнура около вилки и др.).

На территории лагеря и в местах отдыха детей:

- контролировать отсутствие опасных предметов на территории во время прогулок и подвижных игр (битое стекло, доски с гвоздями, острые предметы), очищать территорию от таких предметов;
- проверять крепления малых форм и игровых устройств;
- контролировать наличие у детей головных уборов в солнечную погоду.

3.3. Меры безопасности при организации подвижных игр и соревнований:

- убрать на игровой площадке режущие, колющие посторонние предметы;
- обувь детей должна быть спортивной, не допускать обувь на скользкой подошве;
- не допускать столкновения детей при беге, бросания друг другу предметов иных, кроме мячей;
- не допускать шалостей при выполнении групповых упражнений и игр с быстрыми перемещениями (подножек, толчков и др.);
- при проведении занятий на спортивной площадке исключать падения детей на асфальт, подвижные игры проводить только на мягком грунте;
- прыжковую яму очищать от посторонних предметов, контролировать безопасность всех имеющихся малых форм и игровых сооружений;
- контролировать физическую нагрузку детей в соответствии с медицинскими нормами.

3.4. При организации экскурсий, выездов, походов:

- проводить инструктаж по правилам дорожного движения, поведению в общественном транспорте, правилам поведения в общественных местах, о мерах безопасности на воде и вблизи водоемов, по безопасности на природе, в лесу, и т.д.;
- группу детей вести вдвоём, при переходе дороги перекрывать движение транспорта жестами регулировщика дорожного движения, жезлом или флажком;
- предупреждать питье воды из непредусмотренных для этого источников и водоёмов;
- не допускать контакта с животными и пробования на вкус каких-либо растений, плодов, ягод и грибов;

4. Правила безопасности и охрана труда.

4.1. Выполнять только те функции и работу, которые предписаны данной должностной инструкцией, невыполнение или выполнение функций, не оговоренных в данной должностной инструкции, наказываются согласно Трудовому кодексу.

4.2. Разовые письменные или устные указания начальника лагеря выполняются в том случае, если порученная работа не несёт за собой скрытой опасности или не влечёт за собой непредсказуемых последствий. В противном случае воспитатель должен отказаться от выполнения поручений.

4.3. Воспитатель должен знать и уметь применять на практике:

- правила противопожарной безопасности;
- правила электробезопасности;
- правила санитарии и гигиены;
- правила оказания первой доврачебной помощи;
- правила дорожного движения;
- правила поведения при террористической угрозе;
- правила поведения при проведении занятий по спортивным и подвижным играм;
- общие требования к соблюдению мер безопасности на воде;
- общие правила при проведении прогулок, походов и экскурсий;
- общие правила при перевозке детей автотранспортом;
- действия по эвакуации при чрезвычайных ситуациях.

5. Действия при несчастном случае с пострадавшим воспитанником:

- незамедлительно оказать первую доврачебную помощь пострадавшему;
- при необходимости вызвать скорую помощь;
- сообщить начальнику лагеря о случившемся, написать объяснение обстоятельств несчастного случая, указать очевидцев случившегося;

- сохранять расположение предметов и место, где произошёл несчастный случай, для расследования. Исключение составляют только те предметы, которые представляют опасность для окружающих людей.

6. Ответственность воспитателя

6.1. Воспитатель лагеря несёт ответственность за выполнение санитарно - гигиенических норм, правил безопасности жизнедеятельности, пожарной и электробезопасности.

6.2. Воспитатель лагеря несёт ответственность за принимаемые решения, связанные с организацией деятельности детей и подростков в рамках программы лагеря.

6.3. Воспитатель несёт персональную ответственность за безопасность жизни и здоровья детей и подростков во время пребывания в лагере.

6.4. Воспитатель лагеря несёт персональную ответственность перед начальником пришкольного лагеря за качество и своевременность исполнения, возложенных на него данной инструкцией.

МУНИЦИПАЛЬНОЕ БЮДЖЕТНОЕ ОБЩЕОБРАЗОВАТЕЛЬНОЕ УЧРЕЖДЕНИЕ
«ЖЕЛЯБОВСКАЯ СРЕДНЯЯ ОБЩЕОБРАЗОВАТЕЛЬНАЯ ШКОЛА»
НИЖНЕГОРСКОГО РАЙОНА РЕСПУБЛИКИ КРЫМ

СОГЛАСОВАНО:
Председатель ППО
МБОУ «Желябовская СОШ»
Н.Н.Османова

Протокол № 33 от «24» января 2023г.



Подписан: Тупальская Татьяна Юрьевна
DN: С=RU, OU=Директор, O="МБОУ"
Желябовская СОШ", CN=Тупальская
Татьяна Юрьевна,
E=zhelyabovka.os@njno.rk.gov.ru
Основание: я подтверждаю этот
документ своей удостоверяющей
подписью
Местоположение: место подписания
Дата: 2023.05.24 13:09:52+03'00'
Foxit PDF Reader Версия: 11.1.0

УТВЕРЖДАЮ:
Директор МБОУ
«Желябовская СОШ»
Т.Ю.Тупальская

Приказ № 71 от «27» февраля 2023г.

Инструкция по электробезопасности № 274
летнего оздоровительного лагеря «ДОМ»
с дневным пребыванием детей
Муниципального бюджетного общеобразовательного учреждения
«Желябовская средняя общеобразовательная школа»
Нижнегорского района Республики Крым

1. Общие положения инструкции

1.1. Настоящая инструкция разработана в соответствии с Приказом Министерства Энергетики Российской Федерации от 13 января 2003 года № 6 «Об утверждении Правил технической эксплуатации электроустановок потребителей» с изменениями на 13 сентября 2018 года, Приказом Минтруда России от 15 декабря 2020 года № 903н «Об утверждении Правил по охране труда при эксплуатации электроустановок», с учетом ГОСТ Р 58698-2019 «Национальный стандарт Российской Федерации. Защита от поражения электрическим током» и ГОСТ 12.2.007.0-75 «Система стандартов безопасности труда. Изделия электротехнические. Общие требования безопасности» и иными нормативными правовыми актами по охране и безопасности труда.

1.2. Инструктаж «Правила электробезопасности» проводят воспитатели с детьми, посещающими оздоровительный лагерь с дневным пребыванием детей при школе.

1.3. В специальном журнале регистрации инструктажей регистрируется запись о проведении данного инструктажа ребенку.

2. Основные правила безопасности

2.1. Неукоснительно соблюдайте порядок включения электроприборов в сеть: шнур сначала подключайте к прибору, а затем к сети. Отключение прибора производится в обратной последовательности.

2.2. Уходя из дома или даже из комнаты, обязательно выключайте электроприборы (утюг, телевизор и т. п.).

2.3. Не вставляйте вилку в штепсельную розетку мокрыми руками.

2.4. Никогда не тяните за электрический провод руками — может случиться короткое замыкание.

2.5. Ни в коем случае не подходите к оголенному проводу и не дотрагивайтесь до него — может ударить током.

2.6. Не пользуйтесь утюгом, чайником, плиткой без специальной подставки.

2.7. Не прикасайтесь к нагреваемой воде и сосуду (если он металлический) при включенном в сеть нагревателе.

2.8. Никогда не протирайте включенные электроприборы влажной тряпкой.

- 2.9. Не вешайте цветочные горшки над электрическими проводами.
- 2.10. Нельзя гасить загоревшиеся электроприборы водой.
- 2.11. Не прикасайтесь к провисшим или лежащим на земле проводам.
- 2.12. Опасно влезать на крыши домов и строений, где вблизи проходят линии электропередачи, а также на опоры (столбы) воздушных линий электропередачи.
- 2.13. Не пытайтесь проникнуть в распределительные устройства, Трансформаторные подстанции, силовые щитки — это грозит смертью!
- 2.14. Не используйте бумагу или ткань в качестве абажура электролампочек.
- 2.15. Не пытайтесь проводить ремонт электроприборов при их включенном состоянии (в электросети).
- 2.16. В случае возгорания электроприборов, если вы не можете погасить вспышку пожара, вызывайте по телефону пожарную службу.

**МУНИЦИПАЛЬНОЕ БЮДЖЕТНОЕ ОБЩЕОБРАЗОВАТЕЛЬНОЕ УЧРЕЖДЕНИЕ
«ЖЕЛЯБОВСКАЯ СРЕДНЯЯ ОБЩЕОБРАЗОВАТЕЛЬНАЯ ШКОЛА»
НИЖНЕГОРСКОГО РАЙОНА РЕСПУБЛИКИ КРЫМ**

СОГЛАСОВАНО:
Председатель ППО
МБОУ «Желябовская СОШ»

Н.Н.Османова
Протокол № 33 от «24» января 2023 г.



Подписан: Тупальская Татьяна Юрьевна
DN: C=RU, OU=Директор, O="МБОУ ""
Желябовская СОШ"", CN=Тупальская
Татьяна Юрьевна,
E=zhelyabovka.os@njno.rk.gov.ru
Основание: я подтверждаю этот документ
своей удостоверяющей подписью
Местоположение: место подписания
Дата: 2023.05.24 13:10:20+03'00'
Foxit PDF Reader Версия: 11.1.0

УТВЕРЖДАЮ:
Директор МБОУ
«Желябовская СОШ»

Т.Ю.Тупальская

Приказ № 71 от «27» февраля 2023 г.

**Должностная инструкция № 260
для медицинской сестры летнего оздоровительного лагеря «ДОМ»
с дневным прибыванием детей
Муниципального бюджетного общеобразовательного учреждения
«Желябовская средняя общеобразовательная школа» Нижнегорского
района Республики Крым**

1. Общие требования охраны труда

1.1. Настоящая инструкция разработана в соответствии Приказом Минтруда России от 29 октября 2021 года № 772н «Об утверждении основных требований к порядку разработки и содержанию правил и инструкций по охране труда», Постановлениями Главного государственного санитарного врача Российской Федерации № 28 от 28 сентября 2020 года «Об утверждении СП 2.4.3648-20 «Санитарно-эпидемиологические требования к организациям воспитания и обучения, отдыха и оздоровления детей и молодежи» и № 2 от 28 января 2021 года «Об утверждении СанПиН 1.2.3685-21 «Гигиенические нормативы и требования к обеспечению безопасности и (или) безвредности для человека факторов среды обитания», разделом X Трудового кодекса Российской Федерации и иными нормативными правовыми актами по охране труда.

1.2. Данная инструкция устанавливает требования охраны труда перед началом, во время и по окончании работы медицинской сестры, определяет безопасные методы и приемы выполнения работ на рабочем месте, меры безопасности при работе с медицинским оборудованием и инструментарием, а также требования охраны труда в аварийных ситуациях.

1.3. Инструкция составлена в целях обеспечения безопасности труда и сохранения жизни и здоровья медсестры при выполнении своих трудовых обязанностей и функций в общеобразовательной организации.

1.4. К выполнению обязанностей медсестры в общеобразовательной организации допускаются лица:

- имеющие образование, соответствующие требованиям к квалификации (профстандарта) по своей должности;
- соответствующие требованиям, касающимся прохождения предварительного и периодических медицинских осмотров, внеочередных медицинских осмотров по направлению руководителя, профессиональной гигиенической подготовки и аттестации (при приеме на работу и далее не реже 1 раза в 2 года), вакцинации, наличия личной медицинской книжки с результатами медицинских обследований и лабораторных исследований, сведениями о прививках, перенесенных

инфекционных заболеваниях, о прохождении профессиональной гигиенической подготовки и аттестации с допуском к работе.

1.5. Медицинская сестра проходит в установленном порядке вводный инструктаж, первичный инструктаж на рабочем месте до начала самостоятельной работы (если его профессия и должность не входит в утвержденный директором школы Перечень освобожденных от прохождения инструктажа профессий и должностей), повторные инструктажи не реже одного раза в шесть месяцев, а также внеплановые и целевые в случаях, установленных Порядком обучения по охране труда и проверки знаний требований охраны труда, утвержденным Постановлением Правительства РФ от 24.12.2021 № 2464 "О порядке обучения по охране труда и проверки знания требований охраны труда".

1.6. Сотрудник должен изучить инструкцию по охране труда для медсестры в школе, пройти обучение по охране труда и проверку знания требований охраны труда, обучение правилам пожарной безопасности и электробезопасности, а также проверку знаний правил в объеме должностных обязанностей с присвоением I квалификационной группы допуска по электробезопасности.

1.7. В процессе работы возможно воздействие на медицинскую сестру следующих опасных и (или) вредных производственных факторов:

- биологический фактор: патогенные и условно-патогенные микроорганизмы.

Факторы признаются вредными, если это подтверждено результатами СОУТ.

1.8. Перечень профессиональных рисков и опасностей при работе медсестрой в школе:

- нарушение остроты зрения при недостаточной освещённости рабочего места в общеобразовательной организации;
- механические травмы кожи рук (уколы, порезы), полученные вследствие неосторожного обращения со шприцами, стеклянными медицинскими изделиями и инструментарием;
- поражение слизистой оболочки глаз в связи с невыполнением инструкций и требований пользования бактерицидными лампами, использования дезинфицирующих средств;
- поражение электрическим током при использовании неисправных электрических розеток, выключателей, электроприборов;
- опасность заражения инфекционными заболеваниями при контакте с пациентами.

1.9. Медицинская сестра в целях выполнения требований охраны труда обязана:

- соблюдать требования охраны труда, пожарной и электробезопасности при выполнении работ в общеобразовательной организации;
- соблюдать требования производственной санитарии, правила личной гигиены;
- знать правила эксплуатации и требования безопасности при работе с медицинским оборудованием и инструментарием;
- иметь четкое представление об опасных и вредных факторах, связанных с выполнением работ в медицинском кабинете;
- заботиться о личной безопасности и личном здоровье, а также о безопасности сотрудников и обучающихся в процессе выполнения работ;
- пользоваться при выполнении работ средствами индивидуальной защиты, правильно применять их;
- выполнять только ту работу, которая относится к должностным обязанностям, при создании условий безопасного ее выполнения;
- знать порядок действий при возникновении пожара или иной чрезвычайной ситуации и эвакуации в школе, сигналы оповещения о пожаре;
- уметь пользоваться первичными средствами пожаротушения;
- соблюдать Правила внутреннего трудового распорядка, установленные в общеобразовательной организации, режимы труда и времени отдыха;
- соблюдать должностную инструкцию медсестры.

1.10. Медицинская сестра согласно Нормам бесплатной выдачи санитарно-гигиенической одежды, санитарной обуви и санитарных принадлежностей работникам учреждений, предприятий и организаций здравоохранения обеспечивается и использует в работе следующие СИЗ:

- халат хлопчатобумажный – 4 на 2 года;
- колпак (шапочка) хлопчатобумажная – 4 на 2 года;
- полотенце – 4 на 2 года.

В качестве средств индивидуальной защиты медицинская сестра использует также перчатки медицинские (латексные одноразовые), медицинскую маску.

1.11. В случае травмирования уведомить непосредственного руководителя любым доступным способом в ближайшее время. При обнаружении недостатков в работе медицинского оборудования и инструментария сообщить непосредственному руководителю и не использовать до полного устранения выявленных недостатков и получения разрешения. При недостатке медикаментов и средств сообщить непосредственному руководителю.

1.12. В целях соблюдения правил личной гигиены и эпидемиологических норм медсестра должна:

- хранить спецодежду отдельно от личной одежды;
- мыть руки с мылом после соприкосновения с загрязненными предметами, перед началом работы, после осмотра пациента, после посещения туалета, после работы с дезинфицирующими средствами, перед приемом пищи и по окончании работы;
- работу выполнять в идеально чистой спецодежде;
- не допускать приема пищи на рабочем месте;
- соблюдать требования СП 2.4.3648-20, СанПиН 1.2.3685-21 и СП 3.1/2.4.3598-20.

1.13. Запрещается медсестре выполнять работу, находясь в состоянии алкогольного опьянения либо в состоянии, вызванном потреблением наркотических средств, психотропных, токсических или других одурманивающих веществ, а также распивать спиртные напитки, употреблять наркотические средства, психотропные, токсические или другие одурманивающие вещества на рабочем месте или в рабочее время.

1.14. Медицинская сестра, допустившая нарушение или невыполнение требований инструкции, рассматривается как нарушитель производственной дисциплины и может быть привлечена к дисциплинарной ответственности и прохождению внеочередной проверки знаний требований охраны труда, а в зависимости от последствий - и к уголовной; если нарушение повлекло материальный ущерб - к материальной ответственности в установленном порядке.

2. Требования охраны труда перед началом работы

2.1. Медицинская сестра должна приходить на работу в чистой, опрятной одежде. Площадь медицинского кабинета в общеобразовательной организации должна составлять 21м², процедурного (прививочного) кабинета – 12м², изолятора (помещения для временной изоляции заболевшего) - 6,0 м² / койко-место.

2.2. Визуально оценить состояние выключателей, включить освещение в медицинском кабинете и убедиться в исправности электрооборудования:

- осветительные приборы должны быть исправны и надежно подвешены к потолку, иметь целостную светорассеивающую конструкцию и не содержать следов загрязнений;
- уровень искусственной освещенности при общем освещении в медицинском кабинете должен составлять не менее 500 люкс;
- коммутационные коробки должны быть закрыты крышками, корпуса выключателей и розеток не должны иметь трещин и сколов, а также оголенных контактов.

2.3. Проверить годность к эксплуатации и применению средств индивидуальной защиты. Надеть полагающуюся по нормам спецодежду, застегнуть на все пуговицы, убрать из

карманов острые и режущие предметы. Не застёгивать одежду булавками и иголками. Спецодежда медицинской сестры должна быть чистой и проглаженной.

2.4. Проверить окна в помещениях медицинского блока общеобразовательной организации на целостность, отсутствие трещин и иного нарушения целостности стекол.

2.5. Удостовериться в наличии первичных средств пожаротушения, срока их пригодности и доступности.

2.6. Убедиться в наличии холодной и горячей воды.

2.7. Тщательно вымыть руки с мылом, ногти должны быть коротко стриженые.

2.8. Убедиться в безопасности рабочего места, проверить на устойчивость и исправность мебель, кушетку, оценить покрытие стола и стульев, которое не должно иметь дефектов и повреждений.

2.9. Произвести сквозное проветривание медицинского кабинета и иных помещений медицинского блока в школе, открыв окна и двери. Окна в открытом положении фиксировать крючками или ограничителями.

2.10. Провести проверку работоспособности и удостовериться в исправности персонального компьютера (ноутбука), принтера и иных электроприборов в медицинском кабинете.

2.11. Проверить исправность медицинского оборудования, исправность и целостность медицинского инструментария. Исключить из использования непригодный медицинский инструментарий.

2.12. Удостовериться в достаточном количестве медикаментов, перевязочного материала, иных расходных материалов и средств, сроки их годности.

2.13. Удостовериться в наличии дезинфицирующих средств.

2.14. Обеспечить санитарную обработку медицинского инструментария и оборудования.

2.15. Приступать к работе медицинской сестре разрешается после выполнения подготовительных мероприятий и устранения всех недостатков и неисправностей.

3. Требования охраны труда во время работы

3.1. Во время работы медицинской сестре необходимо соблюдать порядок и чистоту в медицинском кабинете и иных помещениях медицинского блока школы, не загромождать свое рабочее место, а также выход из помещений и подходы к первичным средствам пожаротушения.

3.2. В работе следует точно и своевременно выполнять указания врача.

3.3. Медицинское оборудование и инструментарий применять только в исправном состоянии, соблюдая правила безопасности.

3.4. Во время выполнения работ следует соблюдать правила ношения спецодежды, пользования средствами индивидуальной защиты.

3.5. Поддерживать дисциплину при наличии обучающихся в медицинском или процедурном (прививочном) кабинете, не оставлять обучающихся одних без контроля.

3.6. Не допускать к медицинскому оборудованию и инструментарии, медикаментам, дезинфицирующим средствам посторонних лиц и обучающихся общеобразовательной организации.

3.7. При работе с термометрами, емкостями из стекла соблюдать осторожность.

3.8. Не собирать осколки стекла незащищенными руками, использовать совок и щетку.

3.9. Своевременно удалять с пола разлитые вещества, упавшие медикаменты.

3.10. Медицинской сестре общеобразовательной организации не допускается:

- использовать медицинский инструментарий и оборудование не по назначению;
- хранить и применять препараты в поврежденной таре, без этикеток, а так же применять просроченные лекарства;
- работать без санитарно-гигиенической одежды и других средств индивидуальной защиты;
- оставлять открытыми медицинский кабинет и иные помещения медицинского блока школы;

- ставить какие-либо предметы на шкафы.

3.11. Применять в медицинском кабинете в качестве средств дезинфекции, предстерилизационной очистки и стерилизации исключительно разрешенные в установленном порядке в Российской Федерации физические и химические средства.

3.12. Емкости с растворами дезинфицирующих, моющих и стерилизующих средств должны быть снабжены крышками, иметь четкие надписи с указанием названия средства, его концентрации, назначения, даты приготовления (для готовых к применению средств, разрешенных для многократного использования, указывают дату начала использования средства).

3.13. Работы с дезинфицирующими средствами проводить в средствах индивидуальной защиты и с учетом характеристик применяемого дезинфицирующего средства.

3.14. Предметы одноразового пользования: шприцы, перевязочный материал, перчатки, маски после использования должны подвергаться дезинфекционной обработке с утилизацией.

3.15. С целью обезопасить себя от ранений рук в процессе открывании ампулы, необходимо сначала подпиливать ампулу пилочкой и затем отламывать ее носик пальцами, защищенными марлей или ватой.

3.16. Гигиеническую обработку рук (мытьё рук теплой водой с неагрессивным моющим средством, протирание рук антисептиком, содержащим спирт) следует выполнять перед началом и по завершению рабочего дня, а также на протяжении рабочего времени при необходимости.

3.17. Обработку рук на гигиеническом уровне медсестре следует выполнять:

- перед работой со стерильными инструментами и материалом;
- перед проведением инвазивных процедур (выполнение инъекций);
- перед и после каждого контакта с пациентом;
- перед переходом от инфицированной области тела больного к чистой;
- перед использованием перчаток и после их снятия;
- после контакта с медицинским оборудованием и предметами, которыми ранее пользовались инфекционные больные;
- после посещения туалета.

3.18. При обработке рук медицинской сестре следует избегать частого применения дезинфицирующих средств, которые способны вызвать раздражение кожи, что облегчает проникновение возбудителя.

3.19. При осуществлении контроля организации питания на пищеблоке использовать халат, соблюдать внимательность и требования безопасности на пищеблоке при перемещении среди технологического, теплового оборудования, емкостей с готовой пищей и питьем.

3.19. При периодическом проветривании помещений медицинского блока без присутствия обучающихся окна открывать осторожно и без рывков, фиксировать в открытом положении крючками или ограничителями.

3.20. Персональный компьютер (ноутбук) и иные электроприборы в медицинском кабинете общеобразовательной организации следует использовать в соответствии с инструкцией по эксплуатации и (или) техническим паспортом.

3.21. При использовании персонального компьютера, принтера и иных электроприборов медсестре запрещается:

- включать в электросеть и отключать от неё электроприборы мокрыми руками;
- размещать на электроприборах предметы (бумагу, ткань и т.п.);
- перемещать включенные электроприборы;
- разбирать включенные в электросеть приборы;
- прикасаться к оголенным или с поврежденной изоляцией шнурам питания;
- сгибать и заземлять шнуры питания;
- проливать на электроприборы жидкость;
- оставлять без присмотра включенные электроприборы.

3.22. Быть внимательным в работе, не отвлекаться посторонними делами и разговорами,

выполнять только ту работу, которая относится к должностным обязанностям медсестры в школе и поручена непосредственным руководителем, при создании условий безопасного ее выполнения.

3.23. Не выполнять действий, которые потенциально способны привести к несчастному случаю (использование острого инструментария не по назначению, хождение по мокрому полу, передвижение мебели при наличии на ней оборудования или стеклянных предметов).

3.24. Во время работы в общеобразовательной организации вести себя спокойно и выдержанно, избегать конфликтных ситуаций, которые могут вызвать нервно-эмоциональное напряжение и отразиться на безопасности труда.

3.25. Медсестре необходимо придерживаться правил передвижения в помещениях и на территории школы:

- во время ходьбы быть внимательным и контролировать изменение окружающей обстановки;
- ходить по коридорам и лестничным маршам, придерживаясь правой стороны, осторожно и не спеша;
- при передвижении по лестничным пролетам соблюдать осторожность и внимательность, не наклоняться за перила, не перешагивать через ступеньки;
- обращать внимание на неровности и скользкие места в помещениях и на территории общеобразовательной организации, обходить их и остерегаться падения;
- не проходить ближе 1,5 метра от стен здания общеобразовательной организации.

3.26. Соблюдать в работе санитарно-гигиенические нормы и правила личной гигиены, установленный режим рабочего времени (труда) и времени отдыха, правила использования средств индивидуальной защиты.

3.27. Требования, предъявляемые к правильному использованию (применению) средств индивидуальной защиты медсестрой школы:

- халат хлопчатобумажный должен быть застегнут на все пуговицы, полностью закрывать туловище и руки до запястья, не содержать в карманах острые и бьющиеся предметы;
- колпак или шапочка должны быть по размеру, не соскальзывать с головы;
- перчатки должны соответствовать размеру рук и не сползать с них;
- при неисправности СИЗ заменить на исправные.

3.28. В целях обеспечения необходимой естественной освещенности медицинского кабинета школы не ставить на подоконники цветы, не располагать оборудование и иные предметы.

3.29. Не использовать в помещениях медицинского блока переносные отопительные приборы с инфракрасным излучением и открытой спиралью, а также кипятильники, плитки и не сертифицированные удлинители.

4. Требования охраны труда в аварийных ситуациях

4.1. Не допускается медицинской сестре приступать к работе в общеобразовательной организации при плохом самочувствии или внезапной болезни.

4.2. Перечень основных возможных аварий и аварийных ситуаций, причины их вызывающие:

- повреждение стеклянных изделий медицинского назначения вследствие нарушения правил обращения с ними;
- попадания в глаза дезинфицирующих средств при нарушении правил безопасного обращения с ними;
- неисправность, короткое замыкание, ощущение действия тока, запаха тлеющей изоляции электропроводки электроприбора или иного электрооборудования;
- возгорание, задымление в помещении медицинского блока;
- прорыв системы отопления, водоснабжения, канализации из-за износа труб;
- террористический акт или угроза его совершения.

4.3. Медицинская сестра обязана немедленно известить врача или директора школы:

- о любой ситуации, угрожающей жизни и здоровью обучающихся и работников общеобразовательной организации;
- о факте возникновения групповых инфекционных и неинфекционных заболеваний;
- о каждом несчастном случае, произошедшем в школе;
- об ухудшении состояния своего здоровья, в том числе о проявлении признаков острого профессионального заболевания (отравления).

4.4. В случае, если разбилась стеклянные изделия медицинского назначения, не собирать их осколки незащищенными руками, а использовать для этой цели щетку и совок.

4.5. В случае попадания в глаза дезинфицирующих средств следует тщательно промыть глаза проточной водой, оказать себе первую помощь.

4.6. При коротком замыкании, неисправности в электроприборе или ином электрооборудовании, ощущении действия тока необходимо обесточить данное электрооборудование.

4.7. В случае появления задымления или возгорания в любом помещении медицинского блока, медсестра обязана немедленно прекратить работу, вывести обучающихся из помещения – опасной зоны, вызвать пожарную охрану по телефону 01 (101 – с мобильного), оповестить голосом о пожаре и вручную задействовать АПС, сообщить директору школы. При условии отсутствия угрозы жизни и здоровью людей принять меры к ликвидации пожара в начальной стадии с помощью первичных средств пожаротушения.

4.8. В случае получения травмы медицинская сестра должна прекратить работу, оказать себе первую помощь, при необходимости позвать на помощь и поставить в известность директора школы (при отсутствии иное должностное лицо). При получении травмы иным работником или обучающимся оказать ему первую помощь, при необходимости вызвать скорую медицинскую помощь по телефону 03 (103) и сообщить о происшествии директору общеобразовательной организации.

4.9. При аварии (прорыве) в системе отопления, водоснабжения и канализации в помещении медицинского блока необходимо вывести пациентов из помещения, оперативно сообщить о происшедшем заместителю директора по административно-хозяйственной части школы.

4.10. В случае угрозы или возникновения очага опасного воздействия техногенного характера, угрозы или приведения в исполнение террористического акта следует руководствоваться Планом эвакуации, инструкцией о порядке действий в случае угрозы и возникновении ЧС террористического характера.

5. Требования охраны труда по окончании работы

5.1. После завершения приема обучающихся в медицинском кабинете проследить за сохранностью медицинского оборудования, инструментария и медикаментов.

5.2. Осуществить дезинфекцию (стерилизацию) бывшего в использовании медицинского инструментария, дезинфекционную обработку с утилизацией шприцов, перевязочного материала, перчаток, масок.

5.3. Привести в порядок свое рабочее место.

5.4. Снять и привести в порядок спецодежду и другие средства индивидуальной защиты, осмотреть их и убрать в установленное для хранения место. Хранение специальной одежды осуществляется отдельно от личной одежды.

5.5. Вымыть руки теплой водой с мылом или аналогичными по действию моющими средствами.

5.6. Произвести проветривание помещений медицинского блока.

5.7. Отключить персональный компьютер и иные электроприборы от электросети в той последовательности, которая установлена инструкциями по эксплуатации.

5.8. Удостовериться, что противопожарные правила в помещениях медицинского блока соблюдены, огнетушители находятся в установленных местах. При окончании срока эксплуатации огнетушителя сообщить лицу, ответственному за пожарную безопасность в

**МУНИЦИПАЛЬНОЕ БЮДЖЕТНОЕ ОБЩЕОБРАЗОВАТЕЛЬНОЕ УЧРЕЖДЕНИЕ
«ЖЕЛЯБОВСКАЯ СРЕДНЯЯ ОБЩЕОБРАЗОВАТЕЛЬНАЯ ШКОЛА»
НИЖНЕГОРСКОГО РАЙОНА РЕСПУБЛИКИ КРЫМ**

СОГЛАСОВАНО:

Председатель ППО
МБОУ «Желябовская СОШ»

_____ Н.Н.Османова

Протокол № 33 от «24» января 2023 г.



Подписан: Тупальская Татьяна Юрьевна
DN: C=RU, OU=Директор, O="МБОУ"
Желябовская СОШ", CN=Тупальская
Татьяна Юрьевна.
E=zhelyabovka.os@nijno.rk.gov.ru
Основание: я подтверждаю этот
документ своей удостоверяющей
подписью
Местоположение: место подписания
Дата: 2023.05.24 13:10:47+03'00'
Foxit PDF Reader Версия: 11.1.10

УТВЕРЖДАЮ:
Директор МБОУ
«Желябовская СОШ»

_____ Т.Ю.Тупальская

Приказ № 71 от «27» февраля 2023 г.

**Должностная инструкция № 263
для музыкального работника летнего оздоровительного лагеря «ДОМ»
с дневным прибыванием детей
Муниципального бюджетного общеобразовательного учреждения
«Желябовская средняя общеобразовательная школа» Нижнегорского
района Республики Крым**

1. Общие требования охраны труда

1.1. Настоящая инструкция разработана в соответствии с Приказом Минтруда России от 29 октября 2021 года N 772н «Об утверждении основных требований к порядку разработки и содержанию правил и инструкций по охране труда», Постановлениями Главного государственного санитарного врача России от 28.09.2020г №28 «Об утверждении СП 2.4.3648-20 «Санитарно-эпидемиологические требования к организациям воспитания и обучения, отдыха и оздоровления детей и молодежи» и от 28.01.2021г №2 «Об утверждении СанПиН 1.2.3685-21 «Гигиенические нормативы и требования к обеспечению безопасности и (или) безвредности для человека факторов среды обитания»; разделом X ТК РФ и иными нормативными правовыми актами по охране труда.

1.2. Данная инструкция устанавливает требования охраны труда перед началом, во время и по окончании работы сотрудника, выполняющего обязанности учителя музыки в школе, требования охраны труда в аварийных ситуациях, определяет безопасные методы и приемы работ на рабочем месте.

1.3. Инструкция по охране труда составлена в целях обеспечения безопасности труда и сохранения жизни и здоровья учителя музыки при выполнении им своих трудовых обязанностей и функций в общеобразовательной организации.

1.4. К выполнению обязанностей учителя музыки в общеобразовательной организации допускаются лица:

- имеющие образование, соответствующие требованиям к квалификации (профстандарта) по своей должности;
- соответствующие требованиям, касающимся прохождения предварительного и периодических медицинских осмотров, внеочередных медицинских осмотров по направлению директора, обязательного психиатрического освидетельствования (не реже 1 раз в 5 лет), профессиональной гигиенической подготовки и аттестации (при приеме на работу и далее не реже 1 раза в 2 года), вакцинации, наличия личной медицинской книжки с результатами медицинских обследований и лабораторных исследований, сведениями о прививках, перенесенных

инфекционных заболеваниях, о прохождении профессиональной гигиенической подготовки и аттестации с допуском к работе.

1.5. Принимаемый на работу учитель музыки обязан пройти в установленном порядке вводный инструктаж, первичный инструктаж на рабочем месте до начала самостоятельной работы (если его профессия и должность не входит в утвержденный директором Перечень освобожденных от прохождения инструктажа профессий и должностей), проходить повторные инструктажи не реже одного раза в шесть месяцев, а также внеплановые и целевые в случаях, установленных Порядком обучения по охране труда и проверки знаний требований охраны труда, утвержденным Постановлением Правительства РФ от 24.12.2021 № 2464 "О порядке обучения по охране труда и проверки знания требований охраны труда".

1.6. Учитель музыки должен ознакомиться с настоящей инструкцией, пройти обучение по охране труда и проверку знания требований охраны труда, обучение приемам оказания первой помощи пострадавшим, обучение правилам пожарной безопасности и электробезопасности и проверку знаний правил в объеме должностных обязанностей с присвоением I квалификационной группы допуска по электробезопасности.

1.7. Учитель музыки в целях соблюдения требований охраны труда обязан:

- соблюдать требования охраны труда и производственной санитарии, инструкции по охране труда, охране жизни и здоровья обучающихся;
- обеспечивать режим соблюдения норм и правил по охране труда и пожарной безопасности во время организации образовательной деятельности;
- соблюдать правила личной гигиены;
- знать порядок действий при возникновении пожара или иной чрезвычайной ситуации и эвакуации, сигналы оповещения о пожаре;
- уметь пользоваться первичными средствами пожаротушения;
- знать месторасположение аптечки и уметь оказывать первую помощь пострадавшему;
- соблюдать Правила внутреннего трудового распорядка и Устав общеобразовательной организации;
- соблюдать установленные режимы труда и отдыха;
- соблюдать должностную инструкцию учителя музыки школы.

1.8. В процессе работы возможно воздействие на учителя музыки следующих опасных и (или) вредных производственных факторов:

- напряженность трудового процесса: нагрузка на голосовой аппарат;
- тяжесть трудового процесса: рабочая поза (длительное нахождение в положении "стоя" в течение рабочего дня).

Факторы признаются вредными, если это подтверждено результатами СОУТ.

1.9. Перечень профессиональных рисков и опасностей при работе учителем музыки:

- нарушение остроты зрения при недостаточной освещенности рабочего места;
- перенапряжение зрительного и голосового анализаторов;
- зрительное утомление при длительной работе с документами, тетрадями;
- поражение электрическим током при прикосновении к токоведущим частям электрооборудования и электроприборов с нарушенной изоляцией (при включении или выключении электроприборов и (или) освещения в помещениях);
- повышенное психоэмоциональное напряжение;
- повышенный уровень шума;
- высокая плотность эпидемиологических контактов.

1.10. В случае травмирования уведомить заместителя директора по УВР любым доступным способом в ближайшее время. При неисправности мебели, ЭСО и иной оргтехники, музыкальных инструментов, музыкальной и звуковой аппаратуры сообщить заместителю директора по административно-хозяйственной части и не использовать до устранения всех недостатков и получения разрешения.

1.11. В целях соблюдения правил личной гигиены и эпидемиологических норм учитель музыки должен:

- оставлять верхнюю одежду, обувь в предназначенных для этого местах;
- мыть руки с мылом, использовать кожные антисептики после соприкосновения с загрязненными предметами, перед началом работы, после посещения туалета, перед приемом пищи;
- не допускать приема пищи в кабинете музыки;
- осуществлять проветривание учебного кабинета;
- соблюдать требования СП 2.4.3648-20, СанПиН 1.2.3685-21, СП 3.1/2.4.3598-20.

1.12. Запрещается выполнять работу, находясь в состоянии алкогольного опьянения либо в состоянии, вызванном потреблением наркотических средств, психотропных, токсических или других одурманивающих веществ, а также распивать спиртные напитки, употреблять наркотические средства, психотропные, токсические или другие одурманивающие вещества на рабочем месте или в рабочее время.

1.13. При заведовании учебным кабинетом музыки необходимо соблюдать инструкцию по охране труда для заведующего учебным кабинетом общеобразовательной организации, при замене уроков использовать инструкцию по охране труда для учителя на замене.

1.14. Учитель музыки, допустивший нарушение или невыполнение требований настоящей инструкции по охране труда, рассматривается, как нарушитель производственной дисциплины и может быть привлечён к дисциплинарной ответственности и прохождению внеочередной проверки знаний требований охраны труда, а в зависимости от последствий - и к уголовной; если нарушение повлекло материальный ущерб - к материальной ответственности в установленном порядке.

2. Требования охраны труда перед началом работы

2.1. Учитель музыки общеобразовательной организации должен приходить на работу в чистой, опрятной одежде, перед началом работы вымыть руки. Прибыть на работу заблаговременно для исключения спешки и, как следствие, падения и получения травмы.

2.2. Визуально оценить состояние выключателей, включить полностью освещение в кабинете музыки и убедиться в исправности электрооборудования:

- осветительные приборы должны быть исправны и надежно подвешены к потолку, иметь целостную светорассеивающую конструкцию и не содержать следов загрязнений;
- уровень искусственной освещенности в кабинете музыки должен составлять не менее 300 люкс;
- коммутационные коробки должны быть закрыты крышками, корпуса выключателей и розеток не должны иметь трещин и сколов, а также оголенных контактов.

2.3. Проверить окна на наличие трещин и иное нарушение целостности стекол.

2.4. Удостовериться в наличии первичных средств пожаротушения, срока их пригодности и доступности, в наличии аптечки первой помощи и укомплектованности ее медикаментами.

2.5. Провести осмотр санитарного состояния кабинета музыки.

2.6. Убедиться в свободности выхода из кабинета музыки, проходов и соответственно в правильной расстановке мебели в учебном кабинете:

- между столами и стенами (светонесущей и противоположной светонесущей), а также между рядами столов – 50см;
- от учебной доски до первого ряда столов - 240 см;
- удаленность от учебной доски до последнего ряда столов - не более 860 см;
- парты (столы) расставлены в следующем порядке: меньшие по размеру - ближе к доске, большие по размеру - дальше от доски, цветовая маркировка присутствует.

2.7. Убедиться в безопасности рабочего места, проверить на устойчивость и исправность мебель в кабинете музыки, убедиться в устойчивости находящихся в сгруппированном виде

методических материалов и тетрадей.

2.8. Проконтролировать наличие и исправное состояние музыкальных инструментов, наглядных и учебных пособий.

2.9. Провести проверку работоспособности и удостовериться в исправности ЭСО, оргтехники, музыкальной аппаратуры в кабинете музыки.

2.10. Произвести сквозное проветривание учебного кабинета, открыв двери, а также окна в положение проветривания.

2.11. Удостовериться, что температура воздуха в помещении кабинета музыки соответствует требуемым санитарным нормам 18-24°C, в теплый период года не более 28°C.

2.12. Приступать к работе разрешается после выполнения подготовительных мероприятий и устранения всех недостатков и неисправностей.

3. Требования охраны труда во время работы

3.1. Во время работы необходимо соблюдать порядок в учебном кабинете (актовом или музыкальном зале), где проводятся занятия по музыке, не загромождать свое рабочее место и места обучающихся, а также выход из кабинета и подходы к первичным средствам пожаротушения.

3.2. Соблюдать требования безопасности и правила эксплуатации музыкальной и звуковой аппаратуры, применения музыкальных инструментов, изложенные в технических паспортах, эксплуатационной, ремонтной и иной документации, выпущенной организациями-изготовителями.

3.3. Строго соблюдать методику проведения урока музыки или музыкального занятия. Использовать музыкальные инструменты, музыкальную и звуковую аппаратуру по назначению.

3.4. При открытой крышке музыкального инструмента (рояль, фортепиано и др.) необходимо строго следить за тем, чтобы крышка надежно и устойчиво опиралась на упор, категорически запрещено подставлять под поднятую крышку руки во избежание получения травм пальцев и кистей рук.

3.5. В целях обеспечения необходимой естественной освещенности учебного кабинета музыки не ставить на подоконники цветы, не располагать музыкальные инструменты, тетради и учебники, иные предметы.

3.6. Поддерживать дисциплину и порядок во время занятий, требования настоящей инструкции по охране труда, не разрешать ученикам самовольно уходить из кабинета без разрешения учителя музыки, не оставлять обучающихся одних без контроля.

3.7. Наглядные и учебные пособия, музыкальные инструменты применять только в исправном состоянии, соблюдая правила безопасности и утверждённые методики.

3.8. Не использовать в помещении кабинета музыки переносные отопительные приборы с инфракрасным излучением, а также кипятильники, плитки, электрочайники, не сертифицированные удлинители.

3.9. Во время перерывов между занятиями в отсутствие обучающихся проветривать помещение в соответствии с показателями продолжительности, указанными в СанПиН 1.2.3685-21, при этом оконные рамы фиксировать в открытом положении.

Температура наружного воздуха, °С	Длительность проветривания помещений, мин.	
	Учебные кабинеты в малые перемены, мин	Учебные кабинеты в большие перемены, мин
от +10 до +6	4-10	25-35
от +5 до 0	3-7	20-30
от 0 до -5	2-5	15-25
от -5 до -10	1-3	10-15
ниже -10	1-1,5	5-10

3.10. Интерактивные доски, сенсорные экраны, информационные панели и иные средства отображения информации, а также компьютеры, ноутбуки, планшеты, моноблоки, иные электронные средства обучения (ЭСО) использовать в соответствии с инструкцией по эксплуатации и (или) техническим паспортом.

3.11. При использовании ЭСО выполнять мероприятия, предотвращающие неравномерность освещения и появление бликов на экране. Выключать или переводить в режим ожидания интерактивную доску и другие ЭСО, когда их использование приостановлено или завершено. Расстояние от ближайшего места просмотра телевизионной аппаратуры до экрана должно быть не менее 2 метров.

3.12. При использовании электронного оборудования, в том числе сенсорного экрана, клавиатуры и мыши, интерактивного маркера ежедневно дезинфицировать их в соответствии с рекомендациями производителя либо с использованием растворов или салфеток на спиртовой основе, содержащих не менее 70% спирта.

3.13. В кабинете музыки соблюдать инструкцию по охране труда в учебном кабинете.

3.14. Во избежание падения из окна, а также ранения стеклом, не вставать на подоконник.

3.15. Учителю музыки необходимо придерживаться правил передвижения в помещениях и на территории школы:

- во время ходьбы быть внимательным и контролировать изменение окружающей обстановки;
- ходить по коридорам и лестничным маршам, придерживаясь правой стороны;
- при передвижении по лестничным пролетам следует соблюдать осторожность и внимательность, не перепрыгивать через ступеньки, не наклоняться через перила, ходить осторожно и не спеша;
- не проходить ближе 1,5 метра от стен здания общеобразовательной организации.

3.16. При использовании ЭСО и оргтехники учителю музыки запрещается:

- включать в электросеть и отключать от неё ЭСО, музыкальную аппаратуру и оргтехнику мокрыми и влажными руками;
- нарушать последовательность включения и выключения, технологические процессы;
- размещать на электроприборах предметы (бумагу, ткань, вещи и т.п.);
- разбирать включенные в электросеть электроприборы;
- прикасаться к кабелям питания с поврежденной изоляцией;
- сгибать и заземлять кабели питания;
- прикасаться к работающему или только что выключенному мультимедийному проектору, необходимо дать ему остыть;
- смотреть прямо на луч света исходящий из проектора, прежде чем повернуться к классу лицом, необходимо отступить от интерактивной доски в сторону;
- допускать обучающихся к переноске и самостоятельному включению ЭСО, музыкальной или звуковой аппаратуры;
- оставлять без присмотра включенные электроприборы.

3.17. Соблюдать во время работы настоящую инструкцию по охране труда для учителя музыки, иные инструкции по охране труда при выполнении работ и работе с ЭСО и оргтехникой, установленный режим рабочего времени и времени отдыха.

3.18. При длительной работе с документами, тетрадями, за компьютером (ноутбуком) с целью снижения утомления зрительного анализатора, предотвращения развития познотонического утомления через час работы делать перерыв на 10-15 минут, во время которого следует выполнять комплекс упражнений для глаз, физкультурные паузы.

4. Требования охраны труда в аварийных ситуациях

4.1. Перечень основных возможных аварий и аварийных ситуаций, причины их вызывающие:

- пожар, возгорание, задымление, поражение электрическим током вследствие неисправности электроприборов, шнуров питания;
- неисправность ЭСО и иной оргтехники, музыкальной или звуковой аппаратуры; прорыв системы отопления, водоснабжения, канализации из-за износа труб;
- террористический акт или угроза его совершения.

4.2. Учитель музыки обязан немедленно известить заместителя директора по УВР или директора школы:

- о любой ситуации, угрожающей жизни и здоровью обучающихся и работников общеобразовательной организации;
- о факте возникновения групповых инфекционных и неинфекционных заболеваний;
- о каждом несчастном случае, произошедшем в школе;
- об ухудшении состояния своего здоровья, в том числе о проявлении признаков острого профессионального заболевания (отравления).

4.3. В случае получения травмы учитель музыки обязан прекратить работу, позвать на помощь, воспользоваться аптечкой первой помощи, поставить в известность директора школы (при отсутствии иное должностное лицо) и обратиться в медицинский пункт. При получении травмы иным работником или обучающимся необходимо оказать ему первую помощь. Вызвать медицинского работника общеобразовательной организации, при необходимости, вызвать скорую медицинскую помощь по телефону 03 (103) и сообщить о происшествии директору общеобразовательной организации. Обеспечить до начала расследования сохранность обстановки на месте происшествия, а если это невозможно (существует угроза жизни и здоровью окружающих) – фиксирование обстановки путем составления схемы, протокола, фотографирования или иным методом.

4.4. В случае появления задымления или возгорания в учебном кабинете, учитель музыки обязан немедленно прекратить работу, вывести детей из кабинета – опасной зоны, вызвать пожарную охрану по телефону 01 (101 – с мобильного), оповестить голосом о пожаре и вручную задействовать АПС, сообщить директору школы. При условии отсутствия угрозы жизни и здоровью людей принять меры к ликвидации пожара в начальной стадии с помощью первичных средств пожаротушения. При использовании огнетушителей не направлять в сторону людей струю углекислоты или порошка.

4.5. При аварии (прорыве) в системе отопления, водоснабжения и канализации в кабинете музыки необходимо вывести обучающихся из помещения, оперативно сообщить о происшедшем заместителю директора по административно-хозяйственной части (завхозу) общеобразовательной организации.

4.6. При возникновении неисправности в ЭСО или оргтехнике, музыкальной или звуковой аппаратуре, в ином электроприборе необходимо прекратить с ним работу и обесточить, сообщить заместителю директора по административно-хозяйственной части и использовать только после выполнения ремонта (получения нового) и получения разрешения.

4.7. В случае угрозы или возникновения очага опасного воздействия техногенного характера, угрозы или приведения в исполнение террористического акта следует руководствоваться Планом эвакуации, инструкцией о порядке действий в случае угрозы и возникновении ЧС террористического характера.

5. Требования охраны труда по окончании работы

5.1. Внимательно осмотреть учебный кабинет музыки. Убрать учебные и наглядные пособия, методические пособия и раздаточный материал, которые использовались на занятиях, в места хранения.

5.2. Отключить ЭСО и оргтехнику, музыкальную и звуковую аппаратуру, другие имеющиеся электроприборы от электросети.

5.3. Проветрить учебный кабинет музыки.

5.4. Удостовериться в противопожарной безопасности помещения. Удостовериться, что противопожарные правила в помещении соблюдены, огнетушители находятся в

установленных местах. При окончании срока эксплуатации огнетушителя передать его лицу, ответственному за пожарную безопасность в школе, для последующей перезарядки. Установить в помещении новый огнетушитель.

5.5. Проконтролировать проведение влажной уборки, а также вынос мусора из помещения учебного кабинета музыки.

5.6. Закрыть окна, вымыть руки, перекрыть воду и выключить свет.

5.7. Сообщить непосредственному руководителю о недостатках, влияющих на безопасность труда, пожарную безопасность, обнаруженных во время работы.

5.8. При отсутствии недостатков закрыть учебный кабинет музыки на ключ.

С инструкцией ознакомлен (а)

« ____ » _____ 202__ г.

_____ / _____ /

**МУНИЦИПАЛЬНОЕ БЮДЖЕТНОЕ ОБЩЕОБРАЗОВАТЕЛЬНОЕ УЧРЕЖДЕНИЕ
«ЖЕЛЯБОВСКАЯ СРЕДНЯЯ ОБЩЕОБРАЗОВАТЕЛЬНАЯ ШКОЛА»
НИЖНЕГОРСКОГО РАЙОНА РЕСПУБЛИКИ КРЫМ**

СОГЛАСОВАНО:
Председатель ППО
МБОУ «Желябовская СОШ»

Н.Н.Османова

Протокол № 33 от «24» января 2023г.



Подписан: Тупальская Татьяна Юрьевна
DN: C=RU, OU=Директор, O="МБОУ ""
Желябовская СОШ"", CN=Тупальская
Татьяна Юрьевна,
E=zhelyabovka.os@nijno.rk.gov.ru
Основание: я подтверждаю этот документ
своей удостоверяющей подписью
Местоположение: место подписания
Дата: 2023.05.24 13:12:10+03'00'
Foxit PDF Reader Версия: 11.1.1.0

УТВЕРЖДАЮ:
Директор МБОУ
«Желябовская СОШ»
Т.Ю.Тупальская

Приказ № 71 от «27» февраля 2023г.

**Инструкция № 275
основные навыки оказания первой помощи
в летнем оздоровительном лагере «ДОМ» с дневным пребыванием детей
Муниципального бюджетного общеобразовательного учреждения
«Желябовская средняя общеобразовательная школа»
Нижнегорского района Республики Крым**

1. Общие положения инструкции

1.1. Настоящая инструкция разработана в соответствии с Федеральным законом от 21.11.2011г № 323-ФЗ «Об основах охраны здоровья граждан в Российской Федерации» в редакции от 10 апреля 2022 года, Приказом Минздравсоцразвития России от 04.05.2012г № 477н "Об утверждении перечня состояний, при которых оказывается первая помощь, и перечня мероприятий по оказанию первой помощи" с изменениями на 7 ноября 2012 года, с учетом материалов Учебного пособия для лиц, обязанных и (или) имеющих право оказывать первую помощь «Первая помощь», рекомендованного Координационным советом по области образования «Здравоохранение и медицинские науки» для использования в образовательных организациях, Письмом Министерства Здравоохранения № 16-2/И/2-4677 от 30.05.2019г, Постановлением Правительства РФ от 24.12.2021 № 2464 "О порядке обучения по охране труда и проверки знания требований охраны труда".

1.2. Инструктаж «Правила поведения детей в оздоровительном лагере дневного пребывания» проводят воспитатели с обучающимися, посещающими лагерь дневного пребывания детей при школе.

1.2. В специальном журнале регистрации инструктажей регистрируется запись о проведении данного инструктажа ребенком.

2. Общие правила оказания первой помощи

СОДРАННЫЕ КОЛЕНКИ И ЛОКТИ

2.1. Промыть рану под струей воды, чтобы вымыть всю грязь. Под краном промывайте прохладной водой. Если нет крана - промывайте из бутылки. Желательно промыть с мылом, потом хорошо его смыть.

2.2. Удалить инородные тела из раны пинцетом, обработанным спиртом.

2.3. Обработать рану. Зеленка и йод только «сжигают» и повреждают ткани, поэтому не обрабатывайте ими раны (в крайнем случае - только края раны). Лучше приложить стерильный бинт (можно пропитать его 3% перекисью водорода).

2.4. Прикрыть рану бинтом или бактерицидным пластырем.

ЗАНОЗА

2.5. Подержите палец с занозой в теплой воде несколько минут.

2.6. Если заноза торчит из кожи, вытаскивайте ее пинцетом в том направлении, в каком она вошла в кожу (по ходу, а не против).

2.7. Если заноза сломалась и полностью вошла под кожу, возьмите иголку (предварительно обработайте ее спиртом или подержите над огнем), иголкой освободите край занозы, а потом вытаскивайте пинцетом.

2.8. Когда заноза извлечена, промойте рану водой с мылом, обработайте дезинфицирующим раствором и заклейте пластырем.

СИНЯКИ И ШИШКИ.

2.9. Синяки должны на 3-5 день становиться желтыми или зелеными. Если синяк только краснеет, горячет и опухает, срочно обращайтесь к врачу.

2.10. Шишка должна уменьшаться. Если она растет, становится горячей, кожа краснеет - к врачу!

ТРАВМА ГОЛОВЫ

2.11. Немедленно обращайтесь к врачу, если после удара головой появляется: сонливость, вялость, странное поведение, сильная головная боль в течение долгого времени после удара, рвота, кровотечение из носа и ушей, темные круги перед глазами, судороги, расстройство речи.

2.12. Пока не придет врач, необходимо лечь в постель, приложите холод к ушибу.

УШИБ

2.13. Если после падения или удара боль усиливается от движения, место ушиба может покраснеть, посинеть или может появиться отек, нужно:

ограничить движения; лечь и приподнять ушибленную руку или ногу; прикладывать к ушибу холод на 20 минут каждые 2 часа в течение суток.

2.14. Внимание! Не греть, не растирать место ушиба.

ВЫВИХ

2.15. Если в суставе резкая боль, особенно при движении, отек, необходимо: ограничить движение сустава; приложить холод и ехать в больницу как можно быстрее!

2.16. Внимание! Нельзя вправлять самостоятельно, «дергать», растирать, согревать, мазать.

ПЕРЕЛОМ

2.17. Если боль сильная, усиливающаяся при движении, и даже когда вы не дотрагиваетесь.

Нога (рука) может изменить форму (сравните со здоровой конечностью), распухает и отек увеличивается очень быстро.

Вызывайте врача! Не двигаться, не вправлять, не смещать, не греть. Приложите холод на 20 минут.

КРОВОТЕЧЕНИЕ

2.18. Помойте руки, прежде чем дотрагиваться до кровоточащей раны.

2.19. Примите такую позу, чтобы рана находилась выше уровня сердца.

2.20. Прижмите рану тканью, давящей повязкой или рукой.

2.21. Если не помогает, накладывайте жгут - выше места кровотечения (жгут накладывают только на бедро или руку выше локтя).

Срочно вызывайте врача!

**МУНИЦИПАЛЬНОЕ БЮДЖЕТНОЕ ОБЩЕОБРАЗОВАТЕЛЬНОЕ УЧРЕЖДЕНИЕ
«ЖЕЛЯБОВСКАЯ СРЕДНЯЯ ОБЩЕОБРАЗОВАТЕЛЬНАЯ ШКОЛА»
НИЖНЕГОРСКОГО РАЙОНА РЕСПУБЛИКИ КРЫМ**

СОГЛАСОВАНО:
Председатель ППО
МБОУ «Желябовская СОШ»
Н.Н.Османова



Подписан: Тупальская Татьяна Юрьевна
DN: C=RU, OU=Директор, O="МБОУ"
Желябовская СОШ", CN=Тупальская
Татьяна Юрьевна,
E=zhelebovka.os@nijnio.rk.gov.ru
Основание: я подтверждаю этот
документ своей удостоверяющей
подписью
Местоположение: место подписания
Дата: 2023.05.24 13:12:37+03'00'
Foxit PDF Reader Версия: 11.1.0

УТВЕРЖДАЮ:
Директор МБОУ
«Желябовская СОШ»
Т.Ю.Тупальская

Протокол № 33 от «24» января 2023 г.

Приказ № 71 от «27» февраля 2023 г.

**Должностная инструкция № 261
для педагога дополнительного образования летнего оздоровительного
лагеря «ДОМ» с дневным прибыванием детей
Муниципального бюджетного общеобразовательного учреждения
«Желябовская средняя общеобразовательная школа» Нижнегорского
района Республики Крым**

1. Общие требования охраны труда

1.1. Настоящая инструкция разработана в соответствии с Приказом Минтруда России от 29 октября 2021 года № 772н «Об утверждении основных требований к порядку разработки и содержанию правил и инструкций по охране труда», Постановлениями Главного государственного санитарного врача России от 28.09.2020г № 28 «Об утверждении СП 2.4.3648-20 «Санитарно-эпидемиологические требования к организациям воспитания и обучения, отдыха и оздоровления детей и молодежи» и от 28.01.2021г № 2 «Об утверждении СанПиН 1.2.3685-21 «Гигиенические нормативы и требования к обеспечению безопасности и (или) безвредности для человека факторов среды обитания»; разделом X ТК РФ и иными нормативными правовыми актами по охране труда.

1.2. Данная инструкция устанавливает требования охраны труда перед началом, во время и по окончании работы сотрудника, выполняющего обязанности педагога дополнительного образования в школе, требования охраны труда в аварийных ситуациях, определяет безопасные методы и приемы работ на рабочем месте.

1.3. Инструкция по охране труда составлена в целях обеспечения безопасности труда и сохранения жизни и здоровья педагога дополнительного образования при выполнении им своих трудовых обязанностей и функций в общеобразовательной организации.

1.4. К выполнению обязанностей педагога дополнительного образования в общеобразовательной организации допускаются лица:

- имеющие образование и обучение, соответствующие требованиям к квалификации (профстандарта) по своей должности;
- соответствующие требованиям, касающимся прохождения предварительного и периодических медицинских осмотров, внеочередных медицинских осмотров по направлению директора, обязательного психиатрического освидетельствования (не реже 1 раз в 5 лет), профессиональной гигиенической подготовки и аттестации (при приеме на работу и далее не реже 1 раза в 2 года), вакцинации, наличия личной медицинской книжки с результатами медицинских обследований и лабораторных исследований, сведениями о прививках, перенесенных инфекционных заболеваниях, о прохождении профессиональной гигиенической подготовки и аттестации с допуском к работе.

1.5. Принимаемый на работу педагог дополнительного образования обязан пройти в установленном порядке вводный инструктаж, первичный инструктаж на рабочем месте до начала самостоятельной работы (если его профессия и должность не входит в утвержденный директором Перечень освобожденных от прохождения инструктажа профессий и должностей), проходить повторные инструктажи не реже одного раза в шесть месяцев, а также внеплановые и целевые в случаях, установленных Порядком обучения по охране труда и проверки знаний требований охраны труда, утвержденным Постановлением Правительства РФ от 24.12.2021 № 2464 "О порядке обучения по охране труда и проверки знания требований охраны труда".

1.6. Педагог дополнительного образования должен изучить настоящую инструкцию, пройти обучение по охране труда и проверку знания требований охраны труда, обучение методам и приемам оказания первой помощи пострадавшим, обучение правилам пожарной безопасности и электробезопасности и проверку знаний правил в объеме должностных обязанностей с присвоением I квалификационной группы допуска по электробезопасности.

1.7. Педагог дополнительного образования в целях соблюдения требований охраны труда обязан:

- соблюдать требования охраны труда и производственной санитарии, инструкции по охране труда, охране жизни и здоровья обучающихся;
- обеспечивать режим соблюдения норм и правил по охране труда и пожарной безопасности во время организации образовательной деятельности;
- соблюдать правила личной гигиены;
- знать порядок действий при возникновении пожара или иной чрезвычайной ситуации и эвакуации, сигналы оповещения о пожаре;
- уметь пользоваться первичными средствами пожаротушения;
- знать месторасположение аптечки и уметь оказывать первую помощь пострадавшему;
- соблюдать Правила внутреннего трудового распорядка и Устав общеобразовательной организации;
- соблюдать установленные режимы труда и отдыха;
- соблюдать должностную инструкцию педагога дополнительного образования школы.

1.8. В процессе работы возможно воздействие на педагога дополнительного образования школы следующих опасных и (или) вредных производственных факторов:

- тяжесть трудового процесса: рабочая поза (длительное нахождение в положении "стоя" в течение рабочего дня);
- напряженность трудового процесса: нагрузка на голосовой аппарат.

Факторы признаются вредными, если это подтверждено результатами СОУТ.

1.9. Перечень профессиональных рисков и опасностей при работе педагогом дополнительного образования:

- нарушение остроты зрения при недостаточной освещенности рабочего места;
- перенапряжение зрительного и голосового анализаторов;
- зрительное утомление при длительной работе с документами, тетрадями;
- поражение электрическим током при прикосновении к токоведущим частям электрооборудования и электроприборов с нарушенной изоляцией (при включении или выключении электроприборов и (или) освещения в помещениях);
- повышенное психоэмоциональное напряжение;
- повышенный уровень шума;
- высокая плотность эпидемиологических контактов;
- статические нагрузки при незначительной общей мышечной двигательной нагрузке.

1.10. В случае травмирования уведомить непосредственного руководителя любым доступным способом в ближайшее время. При неисправности оборудования, мебели, ЭСО

и иной оргтехники сообщить заместителю директора по административно-хозяйственной части и не использовать до устранения всех недостатков и получения разрешения.

1.11. В целях соблюдения правил личной гигиены и эпидемиологических норм педагог дополнительного образования школы должен:

- оставлять верхнюю одежду, обувь в предназначенных для этого местах;
- мыть руки с мылом, использовать кожные антисептики после соприкосновения с загрязненными предметами, перед началом работы, после посещения туалета, перед приемом пищи;
- не допускать приема пищи в учебном кабинете;
- осуществлять проветривание учебного кабинета;
- соблюдать требования СП 2.4.3648-20, СанПиН 1.2.3685-21, СП 3.1/2.4.3598-20.

1.12. Запрещается выполнять работу, находясь в состоянии алкогольного опьянения либо в состоянии, вызванном потреблением наркотических средств, психотропных, токсических или других одурманивающих веществ, а также распивать спиртные напитки, употреблять наркотические средства, психотропные, токсические или другие одурманивающие вещества на рабочем месте или в рабочее время.

1.13. Педагог дополнительного образования, допустивший нарушение или невыполнение требований настоящей инструкции по охране труда, рассматривается, как нарушитель производственной дисциплины и может быть привлечён к дисциплинарной ответственности и прохождению внеочередной проверки знаний требований охраны труда, а в зависимости от последствий - и к уголовной; если нарушение повлекло материальный ущерб - к материальной ответственности в установленном порядке.

2. Требования охраны труда перед началом работы

2.1. Педагог дополнительного образования общеобразовательной организации должен приходить на работу в чистой, опрятной одежде, перед началом работы вымыть руки. Прибыть на работу заблаговременно для исключения спешки и, как следствие, падения и получения травмы.

2.2. Визуально оценить состояние выключателей, включить полностью освещение в кабинете для проведения дополнительных занятий и убедиться в исправности электрооборудования:

- осветительные приборы должны быть исправны и надежно подвешены к потолку, иметь целостную светорассеивающую конструкцию и не содержать следов загрязнений;
- уровень искусственной освещенности в кабинете для проведения дополнительных занятий должен составлять не менее 300 люкс;
- коммутационные коробки должны быть закрыты крышками, корпуса выключателей и розеток не должны иметь трещин и сколов, а также оголенных контактов.

2.3. Проверить окна на наличие трещин и иное нарушение целостности стекол.

2.4. Удостовериться в наличии первичных средств пожаротушения, срока их пригодности и доступности, в наличии аптечки первой помощи и укомплектованности ее медикаментами.

2.5. Убедиться в свободности выхода из кабинета для проведения дополнительных занятий, проходов и соответственно в правильной расстановке мебели в помещении.

2.6. Убедиться в безопасности рабочего места, проверить на устойчивость и исправность мебель в кабинете для проведения дополнительных занятий, убедиться в устойчивости находящихся в сгруппированном виде методических материалов.

2.7. Провести осмотр санитарного состояния кабинета для проведения дополнительных занятий. Подготовить для работы требуемый учебный материал и оборудование, электронные средства обучения.

2.8. Проконтролировать наличие и исправное состояние наглядных и учебных пособий.

2.9. Произвести сквозное проветривание учебного кабинета, открыв окна или форточки и двери. Окна в открытом положении зафиксировать крючками, а форточки должны быть с ограничителями.

- 2.10. Удостовериться, что температура воздуха в помещении кабинета соответствует требуемым санитарным нормам 18-24°C, в теплый период года не более 28°C.
- 2.11. Провести проверку работоспособности персонального компьютера, удостовериться в исправности ЭСО, оргтехники, мультимедийного проектора.
- 2.12. Приступать к работе разрешается после выполнения подготовительных мероприятий и устранения всех недостатков и неисправностей.

3. Требования охраны труда во время работы

- 3.1. Во время работы необходимо соблюдать порядок в учебном кабинете, где проводятся дополнительные занятия, не загромождать свое рабочее место и места обучающихся, а также выход из кабинета и подходы к первичным средствам пожаротушения.
- 3.2. В целях обеспечения необходимой естественной освещенности учебного кабинета для проведения дополнительных занятий не ставить на подоконники цветы, не располагать учебную и методическую литературу, поделки, иные предметы.
- 3.3. При работе в кабинете для проведения дополнительных занятий соблюдать инструкцию по охране труда в учебном кабинете.
- 3.4. Поддерживать дисциплину и порядок во время занятий, требования настоящей инструкции, не разрешать ученикам самовольно уходить из кабинета без разрешения педагога дополнительного образования, не оставлять обучающихся одних без контроля.
- 3.5. Во время перерывов между занятиями в отсутствии обучающихся проветривать помещение в соответствии с показателями продолжительности, указанными в СанПиН 1.2.3685-21, при этом оконные рамы фиксировать в открытом положении.
- 3.6. Наглядные и учебные пособия применять только в исправном состоянии, соблюдая правила безопасности и утверждённые методики.
- 3.7. Все используемые в кабинете для проведения дополнительных занятий демонстрационные электрические приборы должны быть исправны и иметь заземление / зануление.
- 3.8. Интерактивные доски, сенсорные экраны, информационные панели и иные средства отображения информации, а также компьютеры, ноутбуки, планшеты, моноблоки, иные электронные средства обучения (ЭСО) необходимо использовать в соответствии с инструкцией по эксплуатации и (или) техническим паспортом.
- 3.9. При использовании ЭСО выполнять мероприятия, предотвращающие неравномерность освещения и появление бликов на экране. Выключать или переводить в режим ожидания интерактивную доску и другие ЭСО, когда их использование приостановлено или завершено. Расстояние от ближайшего места просмотра телевизионной аппаратуры до экрана соблюдать не менее 2 метров.
- 3.10. При использовании электронного оборудования, в том числе сенсорного экрана, клавиатуры и мыши, интерактивного маркера ежедневно дезинфицировать их в соответствии с рекомендациями производителя либо с использованием растворов или салфеток на спиртовой основе, содержащих не менее 70% спирта.
- 3.11. Не использовать в помещении кабинета для проведения дополнительных занятий переносные отопительные приборы с инфракрасным излучением, а также кипятильники, плитки, электрочайники, не сертифицированные удлинители.
- 3.12. Во избежание падения из окна, а также ранения стеклом, не вставать на подоконник.
- 3.13. Педагогу дополнительного образования необходимо придерживаться правил передвижения в помещениях и на территории школы:
- во время ходьбы быть внимательным и контролировать изменение окружающей обстановки;
 - ходить по коридорам и лестничным маршам, придерживаясь правой стороны;
 - при передвижении по лестничным пролетам следует соблюдать осторожность и внимательность, не перепрыгивать через ступеньки, не перевешиваться через перила, ходить осторожно и не спеша;
 - не проходить ближе 1,5 метра от стен здания общеобразовательной организации.

3.14. При использовании ЭСО и оргтехники педагогу дополнительного образования запрещается:

- смотреть прямо на луч света исходящий из проектора, прежде чем повернуться к классу лицом, необходимо отступить от интерактивной доски в сторону;
- включать в электросеть и отключать от неё приборы, подключать комплектующие составляющие приборов мокрыми и влажными руками;
- нарушать последовательность включения и выключения, технологические процессы;
- размещать на электроприборах предметы (бумагу, ткань, вещи и т.п.);
- разбирать включенные в электросеть приборы;
- прикасаться к оголенным или с поврежденной изоляцией проводам;
- сгибать и заземлять кабели питания;
- прикасаться к работающему или только что выключенному мультимедийному проектору, необходимо дать ему остыть;
- допускать обучающихся к переноске и самостоятельному включению ЭСО;
- оставлять без присмотра включенные электроприборы.

3.15. Соблюдать во время работы настоящую инструкцию по охране труда для педагога дополнительного образования, иные инструкции по охране труда при выполнении работ и работе с оборудованием и инструментами, установленный режим рабочего времени и времени отдыха.

3.16. При длительной работе с документами, за компьютером (ноутбуком) с целью снижения утомления зрительного анализатора, предотвращения развития познотонического утомления через час работы делать перерыв на 10-15 минут, во время которого следует выполнять комплекс упражнений для глаз, физкультурные паузы.

4. Требования охраны труда в аварийных ситуациях

4.1. Перечень основных возможных аварий и аварийных ситуаций, причины их вызывающие:

- пожар, возгорание, задымление, поражение электрическим током вследствие неисправности ЭСО и иной оргтехники и электроприборов, шнуров питания;
- неисправность ЭСО и иной оргтехники и электроприборов;
- прорыв системы отопления, водоснабжения, канализации из-за износа труб;
- террористический акт или угроза его совершения.

4.2. Педагог дополнительного образования обязан немедленно известить непосредственного руководителя или директора школы:

- о любой ситуации, угрожающей жизни и здоровью обучающихся и работников общеобразовательной организации;
- о факте возникновения групповых инфекционных и неинфекционных заболеваний;
- о каждом несчастном случае, произошедшем в школе;
- об ухудшении состояния своего здоровья, в том числе о проявлении признаков острого профессионального заболевания (отравления).

4.3. В случае получения травмы педагог дополнительного образования обязан прекратить работу, позвать на помощь, воспользоваться аптечкой первой помощи, поставить в известность директора школы (при отсутствии иное должностное лицо) и обратиться в медицинский пункт. При получении травмы иным работником или обучающимся необходимо оказать ему первую помощь. Вызвать медицинского работника общеобразовательной организации, при необходимости, вызвать скорую медицинскую помощь по телефону 03 (103) и сообщить о происшествии директору общеобразовательной организации. Обеспечить до начала расследования сохранность обстановки на месте происшествия, а если это невозможно (существует угроза жизни и здоровью окружающих) – фиксирование обстановки путем составления схемы, протокола, фотографирования или иным методом.

4.4. В случае задымления или возгорания в учебном кабинете, педагог дополнительного

образования обязан немедленно прекратить работу, вывести детей из кабинета – опасной зоны, вызвать пожарную охрану по телефону 01 (101 – с мобильного), оповестить голосом о пожаре и вручную задействовать АПС, сообщить директору школы. При условии отсутствия угрозы жизни и здоровью людей принять меры к ликвидации пожара в начальной стадии с помощью первичных средств пожаротушения. При использовании огнетушителей не направлять в сторону людей струю углекислоты или порошка.

4.5. При аварии (прорыве) в системе отопления, водоснабжения и канализации в кабинете для проведения дополнительных занятий необходимо вывести обучающихся из помещения, оперативно сообщить о происшедшем заместителю директора по административно-хозяйственной части общеобразовательной организации.

4.6. При возникновении неисправности в оргтехнике, ЭСО или ином электроприборе необходимо прекратить с ним работу и обесточить, сообщить заместителю директора по административно-хозяйственной части и использовать только после выполнения ремонта (получения нового) и получения разрешения.

4.7. В случае угрозы или возникновения очага опасного воздействия техногенного характера, угрозы или приведения в исполнение террористического акта следует руководствоваться Планом эвакуации, инструкцией о порядке действий в случае угрозы и возникновении ЧС террористического характера.

5. Требования охраны труда по окончании работы

5.1. Внимательно осмотреть учебный кабинет для проведения дополнительных занятий. Убрать учебные и наглядные пособия, методические пособия и раздаточный материал, которые использовались на занятиях, в места хранения.

5.2. Отключить ЭСО и оргтехнику, другие имеющиеся электроприборы от электросети.

5.3. Проветрить учебный кабинет для проведения дополнительных занятий.

5.4. Удостовериться в противопожарной безопасности помещения. Удостовериться, что противопожарные правила в помещении соблюдены, огнетушители находятся в установленных местах. При окончании срока эксплуатации огнетушителя передать его лицу, ответственному за пожарную безопасность в школе, для последующей перезарядки. Установить в помещении новый огнетушитель.

5.5. Проконтролировать проведение влажной уборки, а также вынос мусора из помещения учебного кабинета для проведения дополнительных занятий.

5.6. Закрыть окна, вымыть руки, перекрыть воду и выключить свет.

5.7. Сообщить непосредственному руководителю о недостатках, влияющих на безопасность труда и пожарную безопасность, обнаруженных во время трудовой деятельности.

5.8. При отсутствии недостатков закрыть учебный кабинет для проведения дополнительных занятий на ключ.

С инструкцией ознакомлен (а)

« ___ » _____ 202__ г.

_____ / _____ /

**МУНИЦИПАЛЬНОЕ БЮДЖЕТНОЕ ОБЩЕОБРАЗОВАТЕЛЬНОЕ УЧРЕЖДЕНИЕ
«ЖЕЛЯБОВСКАЯ СРЕДНЯЯ ОБЩЕОБРАЗОВАТЕЛЬНАЯ ШКОЛА»
НИЖНЕГОРСКОГО РАЙОНА РЕСПУБЛИКИ КРЫМ**

СОГЛАСОВАНО:

Председатель ППО

МБОУ «Желябовская СОШ»

Н.Н.Османова

Протокол № 33 от «24» января 2023 г.



Подписан: Тупальская Татьяна Юрьевна
DN: С=RU, OU=Директор, О="МБОУ ""
Желябовская СОШ"", CN=Тупальская
Татьяна Юрьевна,
E=zhelyabovka.os@njno.rk.gov.ru
Основание: я подтверждаю этот
документ своей удостоверяющей
подписью
Местоположение: место подписания
Дата: 2023.05.24 13:13:13+03'00'
Foxit PDF Reader Версия: 11.1.0

УТВЕРЖДАЮ:
Директор МБОУ
«Желябовская СОШ»
Т.Ю.Тупальская

Приказ № 71 от «27» февраля 2023 г.

**Должностная инструкция № 262
для педагога-организатора летнего оздоровительного лагеря «ДОМ»
с дневным прибыванием детей
Муниципального бюджетного общеобразовательного учреждения
«Желябовская средняя общеобразовательная школа» Нижнегорского
района Республики Крым**

1. Общие требования охраны труда

1.1. Настоящая инструкция разработана в соответствии с Приказом Минтруда России от 29 октября 2021 года № 772н «Об утверждении основных требований к порядку разработки и содержанию правил и инструкций по охране труда», Постановлениями Главного государственного санитарного врача России от 28.09.2020г № 28 «Об утверждении СП 2.4.3648-20 «Санитарно-эпидемиологические требования к организациям воспитания и обучения, отдыха и оздоровления детей и молодежи» и от 28.01.2021г № 2 «Об утверждении СанПиН 1.2.3685-21 «Гигиенические нормативы и требования к обеспечению безопасности и (или) безвредности для человека факторов среды обитания»; разделом X Трудового кодекса Российской Федерации и иными нормативными правовыми актами по охране труда.

1.2. Данная инструкция составлена в целях обеспечения безопасности его труда и сохранения жизни и здоровья при выполнении им трудовых обязанностей. Инструкция устанавливает требования охраны труда перед началом, во время и по окончании работы педагога-организатора, определяет безопасные методы и приемы выполнения работ в кабинете, иных помещениях и при проведении школьных мероприятий, а также требования охраны труда в возможных аварийных ситуациях.

1.3. К выполнению обязанностей педагога-организатора в общеобразовательной организации допускаются лица:

- имеющие образование и стаж работы, соответствующие требованиям к квалификации (профстандарта) по своей должности;
- соответствующие требованиям, касающимся прохождения предварительного и периодических медицинских осмотров, внеочередных медицинских осмотров по направлению работодателя, обязательного психиатрического освидетельствования (не реже 1 раз в 5 лет), профессиональной гигиенической подготовки и аттестации (при приеме на работу и далее не реже 1 раза в 2 года), вакцинации, наличия личной медицинской книжки с результатами медицинских обследований и лабораторных исследований, сведениями о прививках, перенесенных инфекционных заболеваниях, о прохождении профессиональной гигиенической подготовки и аттестации с допуском к работе.

1.4. Педагог-организатор при приеме на работу проходит в установленном порядке вводный инструктаж, первичный инструктаж на рабочем месте до начала самостоятельной работы

(если его профессия и должность не входит в утвержденный директором Перечень освобожденных от прохождения инструктажа профессий и должностей), повторные инструктажи не реже одного раза в шесть месяцев, а также внеплановые и целевые в случаях, установленных Порядком обучения по охране труда и проверки знания требований охраны труда, утвержденным Постановлением Правительства РФ от 24.12.2021 № 2464 "О порядке обучения по охране труда и проверки знания требований охраны труда".

1.5. Педагог-организатор должен пройти обучение по охране труда и проверку знания требований охраны труда, обучение методам и приемам оказания первой помощи пострадавшим, правилам пожарной безопасности и электробезопасности, а также проверку знаний правил в объеме должностных обязанностей с присвоением I квалификационной группы допуска по электробезопасности.

1.6. Педагог-организатор в целях выполнения требований охраны труда обязан:

- соблюдать требования охраны труда, пожарной и электробезопасности при выполнении работ;
- соблюдать требования производственной санитарии, правила личной гигиены;
- организовывать в строгом соответствии с требованиями охраны труда, пожарной безопасности, санитарно-гигиенических норм воспитательные и досуговые мероприятия, экскурсии, совместную деятельность обучающихся, работу школьных объединений;
- проводить работу по ознакомлению обучающихся с правилами дорожного движения, предупреждению детского дорожно-транспортного травматизма;
- инструктировать классных руководителей, педагогов, привлеченных к организации мероприятий по требованиям безопасности и правилам безопасного поведения обучающихся;
- знать правила эксплуатации и требования безопасности при работе с ЭСО (персональным компьютером, мультимедийным проектором) и иной оргтехникой;
- знать способы рациональной организации рабочего места;
- иметь четкое представление об опасных и вредных факторах, связанных с выполнением работ с использованием ЭСО и оргтехники, знать основные способы защиты от их воздействия;
- заботиться о личной безопасности и личном здоровье, а также о безопасности окружающих;
- пользоваться электроприборами согласно инструкциям по эксплуатации;
- знать порядок действий при возникновении пожара или иной чрезвычайной ситуации и эвакуации, сигналы оповещения о пожаре;
- уметь пользоваться первичными средствами пожаротушения;
- знать месторасположение аптечки и уметь оказывать первую помощь пострадавшему;
- соблюдать Правила внутреннего трудового распорядка и Устав общеобразовательной организации;
- соблюдать установленные режимы труда и отдыха, трудовую дисциплину;
- соблюдать должностную инструкцию педагога-организатора школы.

1.7. В процессе работы возможно воздействие на педагога-организатора школы следующих опасных и (или) вредных производственных факторов:

- напряженность трудового процесса: нагрузка на голосовой аппарат;
- тяжесть трудового процесса: рабочая поза (длительное нахождение в положении "стоя" в течение рабочего дня).

Факторы признаются вредными, если это подтверждено результатами СОУТ.

1.8. Перечень профессиональных рисков и опасностей:

- нарушение остроты зрения при недостаточной освещенности рабочего места;
- зрительное утомление при длительной работе с документами, на персональном компьютере (ноутбуке);
- травмирование в помещениях и на территории общеобразовательной организации

- посредством детских шалостей;
- поражение электрическим током при использовании неисправных электрических розеток, выключателей;
- поражение электрическим током при использовании неисправных ЭСО, оргтехники, музыкальной аппаратуры, при отсутствии заземления / зануления;
- поражение электрическим током при использовании кабелей питания с поврежденной изоляцией, несертифицированных и самодельных удлинителей;
- снижение общего иммунного состояния организма вследствие продолжительного воздействия на педагога-организатора электромагнитного излучения при работе с оргтехникой;
- эмоциональные перегрузки.

1.9. В случае травмирования уведомить непосредственного руководителя любым доступным способом в ближайшее время. В случае неисправности ЭСО, оргтехники, звуковой и музыкальной аппаратуры, мебели сообщить заместителю директора по административно-хозяйственной части и не использовать до устранения недостатков и получения разрешения.

1.10. В целях соблюдения правил личной гигиены и эпидемиологических норм педагог-организатор школы должен:

- оставлять верхнюю одежду, обувь в предназначенных для этого местах;
- мыть руки с мылом, использовать кожные антисептики после соприкосновения с загрязненными предметами, перед началом работы, после посещения туалета, перед приемом пищи;
- не допускать приема пищи на рабочем месте, проветривать рабочее помещение;
- соблюдать требования СП 2.4.3648-20, СанПиН 1.2.3685-21, СП 3.1/2.4.3598-20.

1.11. Запрещается выполнять работу, находясь в состоянии алкогольного опьянения либо в состоянии, вызванном потреблением наркотических средств, психотропных, токсических или других одурманивающих веществ, а также распивать спиртные напитки, употреблять наркотические средства, психотропные, токсические или другие одурманивающие вещества на рабочем месте или в рабочее время.

1.12. Школьный педагог-организатор, допустивший нарушение или невыполнение требований настоящей инструкции, рассматривается как нарушитель производственной дисциплины и может быть привлечён к дисциплинарной ответственности и прохождению внеочередной проверки знаний требований охраны труда в школе, а в зависимости от последствий - и к уголовной; если нарушение повлекло материальный ущерб - к материальной ответственности в установленном порядке.

2. Требования охраны труда перед началом работы

2.1. Педагог-организатор общеобразовательной организации должен приходить на работу в чистой, опрятной одежде, перед началом работы вымыть руки. Прибыть на работу заблаговременно для исключения спешки и, как следствие, падения и получения травмы.

2.2. Проверить окна в кабинете на наличие трещин и иное нарушение целостности стекол.

2.3. Визуально оценить состояние выключателей, включить полностью освещение в кабинете педагога-организатора и убедиться в исправности электрооборудования:

- осветительные приборы должны быть исправны и надежно подвешены к потолку, иметь целостную светорассеивающую конструкцию и не содержать следов загрязнений;
- уровень искусственной освещенности в кабинете педагога-организатора школы должен составлять 300 люкс;
- коммутационные коробки должны быть закрыты крышками, корпуса выключателей и розеток не должны иметь трещин и сколов, а также оголенных контактов.

2.4. Убедиться в свободности выхода из кабинета педагога-организатора, проходов, в наличии первичных средств пожаротушения, срока их пригодности и доступности.

2.5. Убедиться в безопасности своего рабочего места:

- проверить мебель на предмет ее устойчивости и исправности;

- проверить плотность подведения кабелей питания к системному блоку и монитору, оргтехнике, не допускать переплетения кабелей питания;
- проверить правильное расположение монитора, системного блока, клавиатуры, мыши;
- убедиться в отсутствии посторонних предметов на мониторе и системном блоке компьютера, иной оргтехнике;
- убедиться в устойчивости находящихся в сгруппированном положении рабочих документов, папок.

2.6. Провести осмотр санитарного состояния кабинета педагога-организатора. Рационально организовать свое рабочее место, привести его в порядок. Осуществить подготовку необходимой рабочей документации.

2.7. Произвести сквозное проветривание кабинета, открыв окна и двери. Окна в открытом положении фиксировать крючками или ограничителями.

2.8. Провести проверку работоспособности персонального компьютера (ноутбука), удостовериться в полной исправности оргтехники. При необходимости провести необходимую регулировку монитора, протереть экран монитора с помощью специальных салфеток.

2.9. Перед проведением мероприятия в актовом зале (ином предназначенном помещении):

- удостовериться в исправности выключателей, исправности осветительных приборов;
- убедиться в соответствии нормам охраны труда места проведения мероприятия;
- провести осмотр санитарного состояния помещения;
- убедиться в соответствии требованиям пожарной безопасности места проведения мероприятия, в свободности выходов, проходов, в наличии первичных средств пожаротушения, срока их пригодности и доступности;
- проветрить помещение;
- подготовить к школьному мероприятию необходимую аппаратуру, проверить ее исправность;
- проверить плотность подведения кабелей питания к звуковой аппаратуре, не допускать их переплетения;
- убедиться в отсутствии посторонних предметов на звуковой аппаратуре.

2.10. Перед проведением мероприятия на территории школы осмотреть соответствующий участок размещения на отсутствие травмирующих факторов.

2.11. К участию в воспитательных и культурно-массовых мероприятиях допускать обучающихся, прошедших инструктаж по правилам безопасного поведения.

3. Требования охраны труда во время работы

3.1. Во время работы педагогу-организатору школы необходимо соблюдать порядок и чистоту в рабочем кабинете, помещении проведения мероприятия, не загромождать свое рабочее место, выходы и подходы к первичным средствам пожаротушения мебелью, декорациями, звуковой и музыкальной аппаратурой, оргтехникой и вещами, любыми другими посторонними предметами.

3.2. В процессе работы соблюдать санитарно-гигиенические нормы и правила личной гигиены.

3.3. Осуществлять организацию безопасности и соответствующий контроль состояния посадочных мест в зале, исправности оборудования.

3.4. Не проводить массовые мероприятия в не оборудованных для этих целей помещениях.

3.5. При проведении групповых занятий и мероприятий с детьми соблюдать установленную их продолжительность в зависимости от возраста детей.

3.6. Поддерживать дисциплину и порядок на занятиях и мероприятиях, быть внимательным к обучающимся, не отвлекаться. Не разрешать обучающимся самовольно покидать место проведения занятий, мероприятия.

3.7. В перерывах между занятиями, мероприятиями в отсутствие детей периодически осуществлять проветривание помещения, при этом окна фиксировать в открытом положении крючками или ограничителями.

3.8. Не выполнять действий, которые потенциально способны привести к несчастному случаю.

3.9. Звуковую аппаратуру, персональный компьютер (ноутбук) и иные ЭСО, оргтехнику использовать только в исправном состоянии и в соответствии с инструкцией по эксплуатации и (или) техническим паспортом.

3.10. При использовании ЭСО выполнять мероприятия, предотвращающие неравномерность освещения и появление бликов на экране. Выключать или переводить в режим ожидания электронные средства обучения, когда их использование приостановлено или завершено.

3.11. При длительном отсутствии на рабочем месте отключать от электросети ЭСО, средства оргтехники и другое оборудование за исключением оборудования, определенного для круглосуточной работы.

3.12. Клавиатуру и мышь ежедневно дезинфицировать в соответствии с рекомендациями производителя либо с использованием растворов или салфеток на спиртовой основе, содержащих не менее 70% спирта.

3.13. При длительной работе с документами, за компьютером (ноутбуком) с целью снижения утомления зрительного анализатора, предотвращения развития познотонического утомления через час работы делать перерыв на 10-15 минут, во время которого следует выполнять комплекс упражнений для глаз, физкультурные паузы.

3.14. Не использовать в работе мониторы на основе электронно-лучевых трубок.

3.15. Не использовать в помещениях общеобразовательной организации переносные отопительные приборы с инфракрасным излучением, а также кипятильники, плитки и не сертифицированные удлинители.

3.16. При использовании ЭСО, оргтехники, звуковой аппаратуры и иных электроприборов педагогу-организатору школы запрещается:

- смотреть прямо на луч света исходящий из проектора, прежде чем повернуться к аудитории лицом, необходимо отступить от экрана (интерактивной доски) в сторону;
- прикасаться к работающему или только что выключенному мультимедийному проектору, необходимо дать ему остыть;
- включать в электросеть и отключать от неё приборы, подключать комплектующие составляющие приборов мокрыми и влажными руками;
- допускать попадания влаги на поверхности используемых электроприборов;
- нарушать последовательность включения и выключения ЭСО и оргтехники, звуковой аппаратуры, технологические процессы;
- выполнять выключение рывком за шнур питания;
- передвигать включенные в электрическую сеть электроприборы;
- размещать на электроприборах предметы (бумагу, ткань, вещи и т.п.);
- разбирать включенные в электросеть приборы;
- прикасаться к кабелям питания с поврежденной изоляцией;
- сгибать и заземлять кабели питания;
- оставлять без присмотра включенные электроприборы.

3.17. Педагогу-организатору необходимо придерживаться правил передвижения в помещениях и на территории школы:

- во время ходьбы быть внимательным и контролировать изменение окружающей обстановки;
- ходить по коридорам и лестничным маршам, придерживаясь правой стороны, осторожно и не спеша;
- не ходить по мокрому полу;
- при передвижении по лестничным пролетам соблюдать осторожность и внимательность, не наклоняться за перила, не перешагивать и не перепрыгивать через ступеньки;

- обращать внимание на неровности и скользкие места в помещениях и на территории школы, обходить их и остерегаться падения;
- не проходить ближе 1,5 метра от стен здания общеобразовательной организации.

3.18. Соблюдать инструкцию по охране труда для педагога-организатора в школе, установленный режим рабочего времени (труда) и времени отдыха, при проведении воспитательных и культурно-массовых мероприятий руководствоваться «Инструкцией по охране труда при проведении массовых мероприятий» в общеобразовательной организации.

4. Требования охраны труда в аварийных ситуациях

4.1. Не допускается педагогу-организатору общеобразовательной организации приступать к работе при плохом самочувствии или внезапной болезни.

4.2. Перечень основных возможных аварий и аварийных ситуаций, причины их вызывающие:

- пожар, возгорание, задымление, поражение электрическим током, вследствие неисправности ЭСО, иллюминации, музыкальной и звуковой аппаратуры и иных электроприборов, шнуров питания;
- возникновение неисправности электроприборов;
- прорыв системы отопления, водоснабжения из-за износа труб;
- террористический акт или угроза его совершения.

4.3. Педагог-организатор обязан немедленно известить непосредственного руководителя или директора школы:

- о любой ситуации, угрожающей жизни и здоровью обучающихся и работников общеобразовательной организации;
- о каждом произошедшем несчастном случае;
- об ухудшении состояния своего здоровья, в том числе о проявлении признаков острого профессионального заболевания (отравления).

4.4. При возникновении неисправности звуковой аппаратуры, ЭСО и оргтехники (посторонний шум, дым, искрение и запах гари) необходимо прекратить с ними работу и обесточить, сообщить заместителю директора по административно-хозяйственной работе и использовать только после выполнения ремонта (получения нового) и получения разрешения.

4.5. В случае получения травмы педагог-организатор школы должен прекратить работу, позвать на помощь, воспользоваться аптечкой первой помощи, поставить в известность директора школы (при отсутствии иное должностное лицо) и обратиться в медицинский пункт. При получении травмы иным работником или обучающимся оказать ему первую помощь. Вызвать медицинского работника общеобразовательной организации, при необходимости, вызвать скорую медицинскую помощь по телефону 03 (103) и сообщить о происшествии директору школы. Обеспечить до начала расследования сохранность обстановки на месте происшествия, а если это невозможно (существует угроза жизни и здоровью окружающих) – фиксирование обстановки путем фотографирования или иным методом. Оказать содействие при проведении расследования несчастного случая.

4.6. В случае возникновения задымления или возгорания в кабинете педагога-организатора или помещении проведения мероприятия, педагог-организатор должен немедленно прекратить работу, вывести обучающихся (в первую очередь), сотрудников и посетителей из помещения – опасной зоны, вызвать пожарную охрану по телефону 01 (101), оповестить голосом о пожаре и вручную задействовать АПС, сообщить директору школы. При условии отсутствия угрозы жизни и здоровью людей принять меры к ликвидации пожара в начальной стадии с помощью первичных средств пожаротушения. При использовании порошкового огнетушителя не направлять в сторону людей струю порошка.

4.7. При аварии (прорыве) в системе отопления, водоснабжения в кабинете или помещении проведения мероприятия педагогу-организатору необходимо вывести людей из помещения и оперативно сообщить о произошедшем заместителю директора по административно-хозяйственной части.

4.8. В случае угрозы или возникновения очага опасного воздействия техногенного характера, угрозы или приведения в исполнение террористического акта следует руководствоваться

Планом эвакуации, инструкцией о порядке действий в случае угрозы и возникновении ЧС террористического характера.

5. Требования охраны труда после завершения работы

5.1. По окончании работы педагогу-организатору общеобразовательной организации необходимо выключить все ЭСО и оргтехнику, звуковую и музыкальную аппаратуру, обесточить ее отключением из электросети.

5.2. Привести в порядок рабочее место в кабинете педагога-организатора. Проконтролировать приведение помещения после мероприятия в надлежащий порядок.

5.3. Удостовериться, что помещение рабочего кабинета (помещение проведения мероприятия) приведено в пожаробезопасное состояние, огнетушители находятся в установленных местах. При окончании срока эксплуатации огнетушителя сообщить лицу, ответственному за пожарную безопасность в школе, и проконтролировать установку нового огнетушителя.

5.4. Проветрить помещение кабинета педагога-организатора, помещение проведения мероприятия.

5.5. Проконтролировать проведение влажной уборки, а также вынос мусора из помещения.

5.6. Закрыть окна, вымыть руки, перекрыть воду и выключить свет.

5.7. Сообщить непосредственному руководителю о недостатках, влияющих на безопасность труда и пожарную безопасность, обнаруженных во время трудовой деятельности.

5.8. При отсутствии недостатков закрыть помещение на ключ.

С инструкцией ознакомлен (а)

« » 202 г.

_____ / _____ /

**МУНИЦИПАЛЬНОЕ БЮДЖЕТНОЕ ОБЩЕОБРАЗОВАТЕЛЬНОЕ УЧРЕЖДЕНИЕ
«ЖЕЛЯБОВСКАЯ СРЕДНЯЯ ОБЩЕОБРАЗОВАТЕЛЬНАЯ ШКОЛА»
НИЖНЕГОРСКОГО РАЙОНА РЕСПУБЛИКИ КРЫМ**

СОГЛАСОВАНО:

Председатель ППО
МБОУ «Желябовская СОШ»
_____ Н.Н.Османова



Подписан: Тупальская Татьяна Юрьевна
DN: C=RU, OU=Директор, O="МБОУ"
Желябовская СОШ", CN=Тупальская Татьяна
Юрьевна, E=zhelyabovka.os@njno.rk.gov.ru
Основание: я подтверждаю этот документ
своей удостоверяющей подписью
Местоположение: место подписания
Дата: 2023.05.24 13:14:40+03'00'
Foxit PDF Reader Версия: 11.1.0

УТВЕРЖДАЮ:
Директор МБОУ
«Желябовская СОШ»
_____ Т.Ю.Тупальская

Протокол № 33 от «24» января 2023 г.

Приказ № 71 от «27» февраля 2023 г.

**Должностная инструкция № 265
для повара летнего оздоровительного лагеря «ДОМ» с дневным
прибытием детей
Муниципального бюджетного общеобразовательного учреждения
«Желябовская средняя общеобразовательная школа» Нижнегорского
района Республики Крым**

1. Общие требования охраны труда

1.1. Настоящая инструкция разработана в соответствии Приказом Минтруда России от 29 октября 2021 года № 772н «Об утверждении основных требований к порядку разработки и содержанию правил и инструкций по охране труда», Постановлением Правительства РФ от 21.09.2020 № 1515 "Об утверждении Правил оказания услуг общественного питания", "Правилами по охране труда в пищевой промышленности и общественном питании", утвержденных Приказом Минтруда № 866н от 07.12.2020г, Приказом Минтруда России № 113н от 09.03.2022 "Об утверждении профессионального стандарта "Повар", Приказом Министерства энергетики Российской Федерации от 13 января 2003 года № 6 «Об утверждении Правил технической эксплуатации электроустановок потребителей»; с учетом ГОСТ Р 58698-2019 «Национальный стандарт РФ. Защита от поражения электрическим током. Общие положения для электроустановок и электрооборудования», Постановлением Главного государственного санитарного врача Российской Федерации № 2 от 28 января 2021 года «Об утверждении СанПиН 1.2.3685-21 «Гигиенические нормативы и требования к обеспечению безопасности и (или) безвредности для человека факторов среды обитания», разделом X Трудового кодекса Российской Федерации и иными нормативными правовыми актами по охране труда.

1.2. Данная инструкция устанавливает требования охраны труда перед началом, во время и по окончании работы сотрудника, выполняющего обязанности по приготовлению блюд, напитков и кулинарных изделий (далее - Повар), определяет безопасные методы и приемы выполнения работ на рабочем месте, меры безопасности при работе с оборудованием и инвентарем, а также требования охраны труда в возможных аварийных ситуациях в организации.

1.3. Инструкция по охране труда составлена в целях обеспечения безопасности труда и сохранения жизни и здоровья повара при выполнении им своих трудовых обязанностей и функций в организации.

1.4. К выполнению обязанностей повара допускаются лица:

- имеющие образование, соответствующие требованиям к квалификации (профстандарта) по своей должности, установленным Приказом Минтруда России № 113н от 09.03.2022 ;
- соответствующие требованиям, касающимся прохождения предварительного и периодических медицинских осмотров, внеочередных медицинских осмотров по направлению директора, профессиональной гигиенической подготовки и аттестации (при приеме на работу и далее не реже 1 раза в 2 года), вакцинации, наличия личной медицинской книжки с результатами медицинских обследований и лабораторных исследований, сведениями о прививках, перенесенных инфекционных заболеваниях, о прохождении профессиональной гигиенической подготовки и аттестации с допуском к работе.

1.5. Повар при приеме на работу в организацию проходит в установленном порядке вводный инструктаж, первичный инструктаж на рабочем месте до начала самостоятельной работы (если его профессия и должность не входит в утвержденный директором Перечень освобожденных от прохождения инструктажа профессий и должностей), повторные инструктажи не реже одного раза в шесть месяцев, а также внеплановые и целевые в случаях, установленных Порядком обучения по охране труда и проверки знаний требований охраны труда, утвержденным Постановлением Правительства РФ от 24.12.2021 № 2464 "О порядке обучения по охране труда и проверки знания требований охраны труда".

1.6. Повар должен пройти обучение по охране труда и проверку знания требований охраны труда, обучение методам и приемам оказания первой помощи пострадавшим, правилам пожарной безопасности и электробезопасности, а также проверку знаний правил в объеме должностных обязанностей с присвоением I квалификационной группы допуска по электробезопасности.

1.7. Для осуществления доступа к дезинфицирующим средствам и их использованию пройти соответствующее обучение в организации.

1.8. В процессе работы возможно воздействие на повара следующих опасных и (или) вредных производственных факторов:

- тяжесть трудового процесса: физическая динамическая нагрузка, масса поднимаемого и перемещаемого груза вручную, рабочая поза, наклоны корпуса.

Факторы признаются вредными, если это подтверждено результатами СОУТ.

1.9. Перечень профессиональных рисков и опасностей при работе поваром:

- нарушение остроты зрения при недостаточной освещенности рабочего места в организации;
- подвижные части электромеханического оборудования;
- повышенная температура поверхностей оборудования, котлов с пищей, кулинарной продукции;
- пониженная температура поверхностей холодильного оборудования, полуфабрикатов;
- повышенная температура воздуха рабочей зоны;
- повышенный уровень шума на рабочем месте;
- повышенная влажность воздуха; повышенная или пониженная подвижность воздуха;
- повышенное значение напряжения в электрической цепи;
- недостаточная освещенность рабочей зоны;
- повышенный уровень инфракрасной радиации;
- острые кромки, заусенцы и неровности поверхностей оборудования, инструмента, инвентаря, тары;
- вредные вещества в воздухе рабочей зоны;
- физические перегрузки;
- нервно-психические перегрузки.
- химические и (или) термические ожоги кожи лица, рук, иных частей тела при неаккуратном использовании горячей воды, при выполнении работ без

использования СИЗ;

- травмирование глаз вследствие попадания газообразных, жидких или порошкообразных чистящих и (или) дезинфицирующих средств, пыли и (или) мелких частиц мусора, находящихся на поверхности очищаемых поверхностей;
- механические травмы кожи рук, полученные вследствие соприкосновения с кухонным инвентарем, стекла и (или) металла из-за нарушения правил использования средств индивидуальной защиты;
- травмирование при работе с неисправным оборудованием;
- травмирование при падении на скользких и (или) неровных участках пола, ступенях лестниц, а также при падении с высоты, стремянки;
- поражение электрическим током при использовании неисправных электрических розеток, выключателей..

1.10. Повар, в целях выполнения требований охраны труда обязан:

- оставлять верхнюю одежду, обувь, головной убор, личные вещи в гардеробной;
- перед началом работы мыть руки с мылом, надевать чистую санитарную одежду, подбирать волосы под колпак или косынку или надевать специальную сеточку для волос;
- работать в чистой санитарной одежде, менять ее по мере загрязнения;
- при изготовлении кулинарных изделий снимать ювелирные украшения, часы, коротко стричь ногти и не покрывать их лаком;
- не принимать пищу на рабочем месте.
- соблюдать требования охраны труда, пожарной и электробезопасности при выполнении работ;
- соблюдать требования производственной санитарии, правила личной гигиены;
- знать правила эксплуатации и требования безопасности при работе со стремянками;
- иметь четкое представление об опасных и вредных факторах, связанных с выполнением работ при приготовлении блюд;
- заботиться о личной безопасности и личном здоровье, а также о безопасности сотрудников в процессе выполнения работ;
- выполнять только ту работу, которая относится к должностным обязанностям и поручена непосредственным руководителем;
- знать порядок действий при возникновении пожара или иной чрезвычайной ситуации и эвакуации, сигналы оповещения о пожаре;
- уметь пользоваться первичными средствами пожаротушения;
- знать месторасположение аптечки и уметь оказывать первую помощь пострадавшему;
- соблюдать Правила внутреннего трудового распорядка и Устав организации;
- соблюдать установленные режимы труда и отдыха, трудовую дисциплину;
- соблюдать должностную инструкцию повара.

1.11. Повар, согласно Типовым нормам бесплатной выдачи специальной одежды, специальной обуви и других средств индивидуальной защиты обеспечивается и использует в работе следующие СИЗ:

- костюм для защиты от общих производственных загрязнений и механических воздействий - 1 шт;
- фартук из полимерных материалов с нагрудником - 2 шт;
- комплект нарукавников из полимерных материалов - до износа;
- головной убор (колпак, косынка или специальная сеточка для волос) - до износа.

1.12. Для мытья рук в умывальниках должны быть в достаточном количестве мыло и чистые полотенца (электрополотенца).

1.13. В помещениях пищеблока должны соблюдаться правила пожарной безопасности. Загромождение и захламление помещений, проходов, проездов не допускается.

1.14. Полы должны быть гладкими, нескользкими, удовлетворять гигиеническим и эксплуатационным требованиям данного помещения.

1.15. В случае травмирования, повар обязан уведомить непосредственного руководителя любым доступным способом в ближайшее время. При обнаружении недостатков в работе хозяйственного инвентаря, стремянки, кухонного оборудования, сообщить руководителю и не использовать до полного устранения всех выявленных недостатков и получения разрешения.

1.14. В целях соблюдения правил личной гигиены и эпидемиологических норм повар должен:

- оставлять верхнюю одежду, обувь в предназначенных для этого местах;
- мыть руки с мылом после соприкосновения с загрязненными предметами, перед началом работы, после посещения туалета, перед приемом пищи, после использования дезинфицирующих средств и по окончании работы;
- не допускать приема пищи на рабочем месте;
- соблюдать требования СанПиН 1.2.3685-21.

1.15. Запрещается выполнять работу, находясь в состоянии алкогольного опьянения либо в состоянии, вызванном потреблением наркотических средств, психотропных, токсических или других одурманивающих веществ, а также распивать спиртные напитки, употреблять наркотические средства, психотропные, токсические или другие одурманивающие вещества на рабочем месте или в рабочее время.

1.16. Повар, допустивший нарушение или невыполнение требований настоящей инструкции по охране труда, рассматривается как нарушитель производственной дисциплины и может быть привлечён к дисциплинарной ответственности и прохождению внеочередной проверки знаний требований охраны труда, а в зависимости от последствий - и к уголовной; если нарушение повлекло материальный ущерб - к материальной ответственности в установленном порядке.

2. Требования охраны труда перед началом работы

2.1. Повар должен приходить на работу в чистой, опрятной одежде. Прибыть на работу заблаговременно для исключения спешки и, как следствие, падения и получения травмы.

2.2. Визуально оценить состояние выключателей, включить освещение и убедиться в исправности оборудования:

- осветительные приборы должны быть исправны и надежно подвешены к потолку, иметь целостную светорассеивающую конструкцию и не содержать следов загрязнений;
- уровень искусственной освещенности в рекреациях и вестибюлях должен составлять не менее 200 люкс;
- коммутационные коробки должны быть закрыты крышками, корпуса выключателей и розеток не должны иметь трещин и сколов, а также оголенных контактов.

2.3. Проверить окна в помещениях на целостность, наличие трещин и иное нарушение целостности стекол.

2.4. Удостовериться, что температура воздуха соответствует санитарным нормам: в помещении пищеблока 18-24°C, в туалетных 18-26°C, в теплый период года не более 28°C.

2.5. Проверить годность к эксплуатации и применению средств индивидуальной защиты. Надеть полагающуюся по нормам спецодежду, застегнуть на все пуговицы, убрать из карманов острые и режущие предметы. Не застёгивать одежду булавками и иголками. Обувь должна быть удобной, подошва не скользкой.

2.6. Удостовериться в наличии первичных средств пожаротушения, срока их пригодности и доступности.

2.7. Произвести сквозное проветривание помещений, открыв окна и двери. Окна в открытом положении фиксировать крючками или ограничителями.

2.8. Проверить работу местной вытяжной вентиляции, воздушного душирования и оснащённость рабочего места необходимым для работы оборудованием, инвентарем, приспособлениями и инструментом.

2.9. Подготовить рабочее место для безопасной работы:

- обеспечить наличие свободных проходов; проверить устойчивость производственного стола, стеллажа, прочность крепления оборудования к фундаментам и подставкам;
- надежно установить (закрепить) передвижное (переносное) оборудование, и инвентарь на рабочем столе, подставке, передвижной тележке;
- удобно и устойчиво разместить запасы сырья, полуфабрикатов, инструмент, приспособления в соответствии с частотой использования и расходования;
- проверить наличие и исправность деревянной решетки под ногами.

2.10. Проверить внешним осмотром:

- достаточность освещения рабочей поверхности;
- отсутствие свисающих и оголенных концов электропроводки;
- исправность розетки, кабеля (шнура) электропитания, вилки, используемых электробытовых приборов;
- наличие и надежность заземляющих соединений (отсутствие обрывов, прочность контакта между металлическими нетоковедущими частями машины и заземляющим проводом). Не приступать к работе при отсутствии или ненадежности заземления;
- наличие, исправность, правильную установку и надежное крепление ограждения движущихся частей (зубчатых, цепных, клиноременных и других передач, соединительных муфт и т.п.), нагревательных поверхностей оборудования;
- отсутствие посторонних предметов внутри и вокруг применяемого оборудования;
- наличие и исправность контрольно-измерительных приборов, а также приборов безопасности, регулирования и автоматики (наличие клейма или пломбы; сроки клеймения приборов; даты освидетельствования сосудов, работающих под давлением; нахождение стрелки манометра на нулевой отметке; целостность стекла; отсутствие повреждений, влияющих на показания контрольно-измерительных приборов);
- отсутствие трещин, выпучин, значительных утолщений стенок сосудов, пропусков в сварочных швах, течи в заклепочных и болтовых соединениях, разрывов прокладки и т.п. в варочном оборудовании;
- состояние полов (отсутствие выбоин, неровностей, скользкости, открытых трапов);
- отсутствие выбоин, трещин и других неровностей на рабочих поверхностях производственных столов;
- исправность применяемого инвентаря, приспособлений и инструмента (поверхности спецтары, разделочных досок, ручки совков, лопаток и т.п. должны быть чистыми, гладкими, без сколов, трещин и заусениц; рукоятки ножей должны быть плотно насаженными, нескользкими и удобными для захвата, имеющими необходимый упор для пальцев руки, не деформирующимися от воздействия горячей воды; полотна ножей должны быть гладкими, отполированными, без вмятин и трещин).

2.11. Проверить исправность пускорегулирующей аппаратуры оборудования (пускателей, пакетных переключателей и т.п.).

2.12. Произвести необходимую сборку оборудования, правильно установить и надежно закрепить съемные детали и механизмы.

2.13. Перед включением электроплиты проверить наличие поддона под блоком конфорок и подового листа в камере жарочного шкафа, закрывающего тэны, состояние жарочной поверхности. Убедиться, что переключатели конфорок и жарочного шкафа находятся в нулевом положении.

2.14. Перед включением пищеварочного электрического котла:

- открыть крышку котла и проверить чистоту варочного сосуда, наличие фильтра в сливном отверстии и отражателя на клапане крышки, а также уровень воды в пароводяной рубашке по контрольному кранику;
- нажатием на рукоятку рычага произвести «подрыв» предохранительного клапана

- (смещение его относительно седла),
- правильно установить пределы регулирования давления в пароводяной рубашке котла электроконтактным манометром;
- варочный сосуд неопрокидывающегося котла заполнить так, чтобы уровень жидкости был на 10—15 см ниже верхней кромки;
- после загрузки продуктов и заливки воды в варочный сосуд проверить работу клапана на крышке, провернув его ручку 2—3 раза вокруг оси;
- открыть воздушный кран предохранительного клапана, а при его отсутствии — кран наполнительной воронки и держать открытым до появления пара. После разогрева рубашки котла воздушный клапан (кран воронки) закрыть;
- закрыть крышку котла, затянуть в два приема накидные рычаги герметизированной крышки сначала до соприкосновения с крышкой, затем до отказа в последовательности: передние, средние, задние.

2.15. Перед началом эксплуатации электросковороды:

- проверить удобство и легкость открывания откидной крышки сковороды, а также ее фиксацию в любом положении, у опрокидывающейся сковороды — механизм опрокидывания;
- убедиться в том, что теплоноситель масляной рубашки аппарата с косвенным обогревом (сковороды, фритюрницы и др.) соответствует типу, указанному в паспорте;
- при заполнении масляной рубашки аппарата теплоносителем следить, чтобы в нее не попала влага. Перед заполнением рубашки теплоноситель должен быть прогрет в течение 5 минут при температуре 250° С для удаления влаги.

2.16. Проверить работу реле давления мармита для вторых блюд путем предварительного закрывания вентиля для воды и включения в сеть. Через некоторое время должна загореться сигнальная лампа «нет воды». Наполнить парогенератор водой и проверить работу поплавкового клапана. Затем включить тэны парогенератора, теплового шкафа и через 40 минут (когда мармит будет доведен до рабочего состояния) заполнить мармитницы.

2.17. Проверить исправность другого применяемого оборудования.

2.18. Обо всех обнаруженных неисправностях оборудования, инвентаря, электропроводки и других неполадках сообщить своему непосредственному руководителю и приступить к работе только после устранения неисправностей.

2.19. При эксплуатации газоиспользующего оборудования, электрических жарочных и пекарных шкафов, весов и электрогриля, мясорубки соблюдать требования безопасности, изложенные в соответствующих инструкциях по охране труда.

2.20. При необходимости использования стремянки убедиться в наличии маркировки на ней, содержащей информацию в соответствии с ГОСТ Р 58758-2019 с указанием инвентарного номера, даты следующего испытания. Убедиться в отсутствии деформации узлов, трещин в металле, заусенцев, острых краев, нарушений крепления ступенек к тетивам стремянки, ее устойчивости.

2.21. Проверить наличие теплой воды и необходимых для работы дезинфицирующих, моющих и чистящих средств. Не использовать для подогрева воды электрокипятильницы.

2.22. Приступать к работе разрешается после выполнения подготовительных мероприятий и устранения всех недостатков и неисправностей.

3. Требования охраны труда во время работы

3.1. Повару разрешается выполнять только ту работу, по которой прошел обучение, инструктаж по охране труда и к которой допущен работником, ответственным за безопасное выполнение работ.

3.2. Не допускать к своей работе необученных и посторонних лиц.

3.3. Применять необходимые для безопасной работы исправное оборудование, инструмент, приспособления; использовать их только для тех работ, для которых они предназначены.

3.4. Соблюдать правила перемещения в помещении и на территории организации, пользоваться только установленными проходами.

3.5. Содержать рабочее место в чистоте, своевременно убирать с пола рассыпанные (разлитые) продукты, жиры и др.

3.6. Не загромождать рабочее место, проходы к нему, между оборудованием, столами, стеллажами, проходы к пультам управления, рубильникам, пути эвакуации и другие проходы порожней тарой, инвентарем, излишними запасами сырья, кулинарной продукцией.

3.7. Использовать средства защиты рук при соприкосновении с горячими поверхностями инвентаря и кухонной посуды (ручки наплитных котлов, противни и др.).

3.8. Вентили, краны на трубопроводах открывать медленно, без рывков и больших усилий. Не применять для этих целей молотки, гаечные ключи и другие предметы.

3.9. Использовать для вскрытия тары специально предназначенный инструмент (гвоздодеры, клещи, сбойники, консервные ножи и т.п.). Не производить эти работы случайными предметами или инструментом с заусенцами.

3.10. При работе с ножом соблюдать осторожность, беречь руки от порезов. При перерывах в работе вкладывать нож в пенал (футляр). Не ходить и не наклоняться с ножом в руках, не переносить нож, не вложенный в футляр (пенал).

3.11. Во время работы с ножом не допускается:

- использовать ножи с непрочными закрепленными полотнами, с рукоятками, имеющими заусенцы, с затупившимися лезвиями;
- производить резкие движения;
- нарезать сырье и продукты на весу;
- проверять остроту лезвия рукой;
- оставлять нож во время перерыва в работе в обрабатываемом сырье или на столе без футляра;
- опираться на мусат при правке ножа. Править нож о мусат следует в стороне от других работников.

3.12. При нарезке монолита масла с помощью струны пользоваться ручками, не тянуть за струну руками.

3.13. Переносить продукты, сырье, полуфабрикаты только в исправной таре. Не загружать тару более номинальной массы брутто.

3.14. Не использовать для сидения случайные предметы (ящики, бочки и т.п.), оборудование.

3.15. При приготовлении моющих и дезинфицирующих растворов:

- применять только разрешенные органами здравоохранения моющие и дезинфицирующие средства;
- не превышать установленные концентрацию и температуру моющих растворов (выше 50°C);
- не допускать распыления моющих и дезинфицирующих средств, попадания их растворов на кожу и слизистые оболочки.

3.16. Во время работы с использованием различного вида оборудования соблюдать требования безопасности, изложенные в эксплуатационной документации завода-изготовителя оборудования.

3.17. При эксплуатации электрического пищеварочного котла:

- следить за показаниями манометра включенного пищеварочного котла, не допускать превышения давления в пароводяной рубашке выше 0,5 кгс/см²;
- не открывать кран уровня воды и не заливать воду в пароводяную рубашку нагретого котла;
- не допускать работу котла без загрузки;
- после каждого удаления с поверхности бульона жира и пены закрывать крышку всеми накладными рычагами;
- по окончании варки нажать кнопку «Стоп» и отключить котел от сети. Затем повернуть ручку клапана на крышке котла, поднять деревянным стержнем за кольцо клапан-турбинку и выпустить избыточный пар из варочного сосуда. В два

приема ослабить болты (в обратном порядке) и, соблюдая осторожность, открыть крышку. Котел разгрузить, промыть водой варочный сосуд и трубки выхода пара. Для этого открыть вентиль с надписью «промывка». Промывку производить при закрытой крышке, воду слить через смывной кран. Клапан-турбинку вынуть из гнезда, потянув стопор на себя, тщательно очистить, промыть, просушить и установить на место.

3.18. При эксплуатации электрофритюрницы, электросковороды, электрожаровни:

- заливать жир в жарочную ванну жаровни, фритюрницы, сковороды до включения нагрева. Не допускать попадания влаги в горячий жир. Добавлять жир в жарочную ванну следует тонкой струей. Предварительно жир должен быть прогрет при 170-180°C до прекращения выделения из него пузырьков пара;
- загружать (выгружать) обжариваемый продукт в нагретый жир в металлической сетке (корзине), соблюдая осторожность во избежание разбрызгивания жира, имеющего температуру 150—180°C; после выемки готового продукта из ванны сетку (корзину) подвесить над ней за скобу и дать стечь жиру;
- при работе сковороды следить за тем, чтобы тэны были полностью закрыты теплоносителем во избежание нагрева его поверхностного слоя до температуры воспламенения;
- во время работы жаровни следить за чистотой скребкового и отрезного ножей;
- своевременно выключать сковороды, фритюрницы или переводить их на меньшую мощность. Немедленно отключать жарочные аппараты при падении жира;
- не допускается:
- включать нагрев при отсутствии жира в жарочной ванне фритюрницы (чаше сковороды), при неисправном датчике реле температуры и др.;
- опрокидывать сковороду до отключения ее от электрической сети;
- оставлять включенными сковороды, фритюрницы и т.д. после окончания процесса жарения;
- сливать из жарочных ванн жир в горячем состоянии; охлаждать водой жарочную поверхность используемого аппарата.

3.19. При эксплуатации холодильного оборудования:

- загрузку охлаждаемого объема холодильного оборудования осуществлять после пуска холодильной машины и достижения температуры, необходимой для хранения продуктов;
- количество загружаемых продуктов не должно превышать норму, на которую рассчитана холодильная камера;
- двери холодильного оборудования открывать на короткое время и как можно реже;
- при образовании на охлаждаемых приборах (испарителях) инея (снеговой шубы) толщиной более 5 мм остановить компрессор, освободить камеру от продуктов и произвести оттаивание инея;
- при обнаружении утечки хладона холодильное оборудование немедленно отключить, помещение - проветрить;
- не допускается:
- включать агрегат при отсутствии защитного заземления или зануления электродвигателей;
- работать без ограждения машинного отделения, с неисправными приборами автоматики;
- загромождать пространство возле холодильного агрегата, складировать продукты, тару и другие посторонние предметы;
- прикасаться к подвижным частям включенного в сеть агрегата, независимо от того находится он в работе или в режиме автоматической остановки;
- хранить продукты на испарителях;
- удалять иней с испарителей механическим способом с помощью скребков, ножей;
- размещать посторонние предметы на ограждениях агрегата;

- загружать холодильную камеру при снятом ограждении воздухоохладителя, без поддона испарителя, а также без поддона для стока конденсата;
- самовольно передвигать холодильный агрегат.

3.20. Исключить пользование холодильным оборудованием, если:

- токоведущие части магнитных пускателей, рубильников, электродвигателей, приборов автоматики не закрыты кожухами;
- холодильные машины не имеют защитного заземления или зануления металлических частей, которые могут оказаться под напряжением при нарушении изоляции;
- истек срок очередного испытания и проверки изоляции электропроводов и защитного заземления или зануления оборудования;
- сняты крышки магнитных пускателей, клеммных коробок электродвигателей, реле давления и других приборов;
- обнаружено нарушение температурного режима, искрение контактов, частое включение и выключение компрессора и т.п.

3.21. Для предотвращения попадания в воздух производственных помещений вредных веществ соблюдать технологические процессы приготовления кулинарной продукции; операции по просеиванию муки, крахмала и др. производить на специально оборудованных рабочих местах.

3.22. Для предотвращения неблагоприятного влияния инфракрасного излучения на организм повар обязан:

- максимально заполнять посудой рабочую поверхность плит, своевременно выключать секции электроплит или переключать их на меньшую мощность;
- не допускать включения электроконфорок на максимальную и среднюю мощность без загрузки.

3.23. Не допускать попадания жидкости на нагретые конфорки электроплит, наплитную посуду заполнять не более чем на 80% объема.

3.24. Следить, чтобы дверца рабочей камеры жарочного шкафа плиты в закрытом положении плотно прилегала к краям дверного проема.

3.25. Не превышать давление и температуру в тепловых аппаратах выше пределов, указанных в инструкциях по эксплуатации.

3.26. Следить за наличием тяги в камере сгорания газоиспользующей установки и показаниями манометров при эксплуатации оборудования, работающего под давлением.

3.27. Располагаться на безопасном расстоянии при открытии дверцы камеры пароварочного аппарата в целях предохранения от ожога.

3.28. Включать конвейерную печь для жарки полуфабрикатов из мяса только при включенной и исправно работающей вентиляции.

3.29. Устанавливать и снимать противни с полуфабрикатами, открывать боковые дверцы печи только после полной остановки конвейера.

3.30. Ставить котлы и другую кухонную посуду на плиту, имеющую ровную поверхность, бортики и ограждающие поручни.

3.31. Укладывать полуфабрикаты на разогретые сковороды и противни движением «от себя», передвигать посуду на поверхности плиты осторожно, без рывков и больших усилий, открывать крышки наплитной посуды с горячей пищей осторожно, движением «на себя».

3.32. Не пользоваться наплитными котлами, кастрюлями и другой кухонной посудой, имеющей деформированное дно или края, непрочные закрепленные ручки или без ручек, столовой посудой, имеющей трещины, сколы, щербинки.

3.33. Перед переноской наплитного котла с горячей пищей предварительно убедиться в отсутствии посторонних предметов и скользкости пола на всем пути его транспортирования. При необходимости потребовать уборки пола.

3.34. Предупредить о предстоящем перемещении котла стоящих рядом работников.

3.35. Снимать с плиты котел с горячей пищей без рывков, соблюдая осторожность, вдвоем, используя сухие полотенца или рукавицы. Крышка котла должна быть снята.

3.36. При перемещении котла с горячей пищей не допускается:

- заполнять его более чем на три четверти емкости;
- прижимать котел к себе;
- держать в руках нож или другой травмоопасный инструмент.

3.37. При перевозке, установке (снятии) котлов с пищей на плиту пользоваться исправными тележками с подъемной платформой, передвигать тележки, передвижные стеллажи в направлении «от себя».

3.38. Пользоваться специальными устойчивыми и прочными инвентарными подставками при установке противней, котлов и других емкостей для хранения пищи.

3.39. Производить нарезку репчатого лука в вытяжном шкафу.

3.40. В зависимости от вида и консистенции нарезаемого продукта пользоваться разными ножами поварской тройки, а при фигурной нарезке овощей применять специальные карбовочные ножи.

3.41. При эксплуатации электромеханического оборудования:

- использовать оборудование только для тех работ, которые предусмотрены инструкцией по его эксплуатации;
- перед загрузкой оборудования продуктом убедиться, что приводной вал вращается в направлении, указанном стрелкой на корпусе оборудования;
- предупреждать о предстоящем пуске оборудования работников, находящихся рядом;
- включать и выключать оборудование сухими руками и только при помощи кнопок «пуск» и «стоп»;
- не прикасаться к открытым и неогражденным токоведущим частям оборудования, оголенным и с поврежденной изоляцией проводам;
- снимать и устанавливать сменные части оборудования осторожно, без больших усилий и рывков;
- надежно закреплять сменные исполнительные механизмы, рабочие органы, инструмент;
- загрузку оборудования продуктом производить через загрузочное устройство (бункер, загрузочную чашу и т.п.) равномерно, при включенном электродвигателе, если иное не предусмотрено руководством по эксплуатации завода-изготовителя; соблюдать нормы загрузки оборудования; проталкивать продукты в загрузочное устройство специальным приспособлением (толкателем, пестиком и т.п.);
- удалять остатки продукта, очищать рабочие органы оборудования при помощи деревянных лопаток, скребков и т.п.;
- осматривать, регулировать, устранять возникшую неисправность оборудования, устанавливать (снимать) рабочие органы, извлекать застрявший продукт, очищать используемое оборудование можно только после того, как оно остановлено с помощью кнопки «стоп», отключено пусковым устройством, на котором вывешен плакат «Не включать! Работают люди!», и после полной остановки вращающихся и подвижных частей, имеющих опасный инерционный ход.

3.42. При работе с электромеханическим оборудованием не допускается:

- работать со снятыми с оборудования заградительными и предохранительными устройствами, с открытыми дверками, крышками, кожухами;
- поправлять ремни, цепи привода, снимать и устанавливать ограждения во время работы оборудования;
- превышать допустимые скорости работы оборудования;
- извлекать руками застрявший продукт;
- эксплуатировать оборудование без загрузочных устройств;
- проталкивать (удерживать) продукт руками или посторонними предметами;
- переносить (передвигать) включенное в электрическую сеть нестационарное оборудование;
- оставлять без надзора работающее оборудование, допускать к его эксплуатации

- необученных и посторонних лиц;
- складывать на оборудование инструмент, продукцию, тару;
- при наличии напряжения (бьет током) на корпусе оборудования, кожухе пускорегулирующей аппаратуры, возникновении постороннего шума, запаха горячей изоляции, самопроизвольной остановке или неправильном действии механизмов и элементов оборудования, его следует остановить (выключить) кнопкой «стоп» (выключателя) и отключить от электрической сети с помощью пускового устройства.

Сообщить об этом непосредственному руководителю и до устранения неисправности не включать.

3.43. При подъеме и переноске котлов и иных предметов соблюдать предельно допустимые нормы при подъеме и перемещении тяжестей:

- при разовом подъеме (без перемещения): женщинами - не более 15 кг, мужчинами - не более 50 кг;
- при чередовании с другой работой (до 2 раз в час): женщинами - до 10 кг, мужчинами - до 30 кг;
- постоянно в течение рабочего дня: женщинами - до 7 кг, мужчинами - до 15 кг.

3.44. Во время работы повару следует быть вежливым, вести себя спокойно и выдержанно, избегать конфликтных ситуаций, которые могут вызвать нервно-эмоциональное напряжение и отразиться на безопасности труда.

3.45. Быть внимательным в работе, не отвлекаться посторонними делами и разговорами, выполнять только ту работу, которая относится к должностным обязанностям и поручена руководителем, при создании условий безопасного ее выполнения.

3.46. Не выполнять действий, которые потенциально способны привести к несчастному случаю (хождение по мокрому полу, чистка розеток, выключателей или электрошита мокрой тряпкой, передвижение мебели при наличии на ней оборудования или стеклянных предметов).

3.47. Не использовать для сидения и (или) в виде подставки случайные предметы и оборудование. Не допускается также облокотиться на мебель, окно или зеркало.

3.48. Повару необходимо придерживаться правил передвижения в помещениях и на территории:

- во время ходьбы быть внимательным и контролировать изменение окружающей обстановки;
- ходить по коридорам и лестничным маршам, придерживаясь правой стороны, осторожно и не спеша;
- при передвижении по лестничным пролетам соблюдать осторожность и внимательность, не наклоняться за перила, не перешагивать и не перепрыгивать через ступеньки;
- обращать внимание на неровности и скользкие места в помещениях и на территории организации, обходить их и остерегаться падения;
- не проходить ближе 1,5 метра от стен зданий.

3.49. Соблюдать в работе инструкцию по охране труда для повара санитарно-гигиенические нормы и правила личной гигиены, установленный режим рабочего времени (труда) и времени отдыха, правила ношения спецодежды и использования иных средств индивидуальной защиты.

3.50. Требования, предъявляемые к правильному использованию (применению) средств индивидуальной защиты поваром:

- костюм или халат для защиты от общих производственных загрязнений застегивать на все пуговицы, должен полностью закрывать туловище, руки до запястья;
- перчатки должны соответствовать размеру рук и не соскальзывать с них.

3.51. Не использовать в служебном помещении переносные отопительные приборы с инфракрасным излучением и с открытой спиралью, а также кипятильники, плитки и не сертифицированные удлинители.

4. Требования охраны труда в аварийных ситуациях

4.1. Повару не допускается приступать к работе в организации при плохом самочувствии или внезапной болезни.

4.2. Перечень основных возможных аварий и аварийных ситуаций, причины их вызывающие:

- попадания в глаза моющих или дезинфицирующих средств при нарушении правил безопасного обращения с ними;
- повреждение стекла, зеркала при неаккуратном обращении;
- возгорание, искрение, ощущение запаха тлеющей изоляции электропроводки вследствие неисправности кухонного оборудования или иного электрооборудования;
- поражение электрическим током при использовании пищевого оборудования и иного электрооборудования, шнуров питания;
- прорыв системы водоснабжения, канализации, отопления из-за износа системы;
- террористический акт или угроза его совершения.

4.3. Повар обязан немедленно известить непосредственного руководителя:

- о любой ситуации, угрожающей жизни и здоровью работников;
- о каждом произошедшем несчастном случае;
- об ухудшении состояния своего здоровья, в том числе о проявлении признаков острого профессионального заболевания (отравления).

4.4. В случае попадания в глаза моющих или дезинфицирующих средств, тщательно промыть глаза водой и обратиться к медицинской сестре.

4.5. В случае появления раздражения на коже рук вследствие использования моющих и дезинфицирующих средств, вымыть руки с мылом и нанести питательный крем.

4.6. Если разбилось стекло, зеркало или иные стеклянные предметы, не собирать осколки руками, использовать веник и совок.

4.7. При возникновении неисправности кухонного оборудования, обнаружении искрения, дыма, запаха гари или неестественного шума (стука) необходимо прекратить с ним работу и обесточить, сообщить руководителю и использовать только после выполнения ремонта и получения разрешения.

4.8. В случае получения травмы повар должен прекратить работу, позвать на помощь, воспользоваться аптечкой первой помощи, обратиться в медицинский пункт и поставить в известность директора. При получении травмы иным сотрудником оказать ему первую помощь. Вызвать медицинского работника, при необходимости, вызвать скорую медицинскую помощь по телефону 03 (103) и сообщить о происшествии директору. Обеспечить до начала расследования сохранность обстановки на месте происшествия, а если это невозможно (существует угроза жизни и здоровью окружающих) – фиксирование обстановки путем фотографирования или иным методом. Оказать содействие при проведении расследования несчастного случая.

4.9. При обнаружении запаха газа в помещении, в котором установлено газовое оборудование:

- закрыть нос и рот мокрой салфеткой;
- открыть окна и двери, проветрить помещение;
- перекрыть вентили на подводящих газопроводах к жарочным шкафам, пищеварочным котлам, плитам и т.п.;
- не включать и не выключать электроприборы, освещение, вентиляцию;
- исключить пользование открытым огнем;

4.10. Если после проветривания и проверки всех газовых кранов запах газа не исчезнет, перекрыть газ на входе в здание, сообщить об этом администрации организации, а при необходимости вызвать работников аварийной газовой службы по телефону 104, 112.

4.11. Если в процессе работы произошло загрязнение рабочего места жирами или просыпанными порошкообразными веществами (мукой, крахмалом и т.п.), работу прекратить до удаления загрязняющих веществ.

4.12. Пролитый на полу жир удалить с помощью ветоши или других жиропоглощающих

материалов. Загрязненное место следует промыть нагретым раствором кальцинированной соды и вытереть насухо.

4.13. Для удаления просыпанных пылящих порошкообразных веществ надеть очки и респиратор. Небольшое их количество осторожно удалить влажной тряпкой или пылесосом.

4.14. В случае возгорания жира не заливать его водой. Необходимо прекратить его нагрев и накрыть крышкой или другим предметом (плотной тканью), препятствующим доступу воздуха в зону горения.

4.15. В случае возникновения задымления или возгорания в помещении, повар должен немедленно прекратить работу, вывести людей из данного помещения – опасной зоны, вызвать пожарную охрану по телефону 01 (101 – с мобильного), оповестить голосом о пожаре и вручную задействовать АПС, сообщить директору. При условии отсутствия угрозы жизни и здоровью людей принять меры к ликвидации пожара в начальной стадии с помощью первичных средств пожаротушения.

4.16. При аварии (прорыве) в системе водоснабжения, канализации или отопления необходимо оперативно сообщить о происшедшем руководителю.

4.17. В случае угрозы или возникновения очага опасного воздействия техногенного характера, угрозы или приведения в исполнение террористического акта следует руководствоваться Планом эвакуации, инструкцией о порядке действий в случае угрозы и возникновении ЧС террористического характера.

5. Требования охраны труда после завершения работы

5.1. Выключить и надежно обесточить электронагревательное и электромеханическое оборудование при помощи рубильника или устройства его заменяющего и предотвращающего случайный пуск. На пусковое устройство вывесить плакат «Не включать! Работают люди!».

5.2. Перед отключением от электрической сети предварительно выключить все конфорки и шкаф электроплиты.

5.3. Не охлаждать нагретую поверхность плиты, сковороды и другого теплового оборудования водой.

5.4. Произвести разборку, очистку и мойку оборудования, механического — после остановки движущихся частей с инерционным ходом, а теплового — после полного остывания нагретых поверхностей.

5.5. По окончании работы электросковороды:

- выключить нагрев и отключить используемый аппарат от электрической сети;
- после остывания сковороды слить жир;
- пригоревшие к поду частички продуктов соскоблить деревянным скребком;
- вымыть чашу горячей (не выше 50°C) водой, оставить открытой для просушки, а затем смазать тампоном, смоченным в жире, и закрыть крышкой;
- стол и эмалированные облицовки промыть горячей водой и насухо протереть ветошью.

5.6. Мармиты для вторых блюд выключить из сети и, при вынутом поплавковом устройстве, тщательно промыть поддон, парогенератор и мармитницы. Установить поплавковое устройство на место, парогенератор заполнить водой.

5.7. Закрыть вентили (краны) на трубопроводах газа, пара, холодной и горячей воды.

5.8. После отключения газоиспользующих установок снять накидные ключи с пробковых кранов.

5.9. Не производить уборку мусора, отходов непосредственно руками, использовать для этих целей щетки, совки и другие приспособления.

5.10. Обо всех недостатках и неисправностях, обнаруженных во время работы, персонал обязан сделать соответствующие записи в журнале технического обслуживания и сообщить руководителю пищеблока.

5.11. Снять, осмотреть, привести в порядок и убрать в шкафчик санитарную одежду и обувь.

С инструкцией ознакомлен (а)
«__» _____ 202__ г.

_____ / _____ /

**МУНИЦИПАЛЬНОЕ БЮДЖЕТНОЕ ОБЩЕОБРАЗОВАТЕЛЬНОЕ УЧРЕЖДЕНИЕ
«ЖЕЛЯБОВСКАЯ СРЕДНЯЯ ОБЩЕОБРАЗОВАТЕЛЬНАЯ ШКОЛА»
НИЖНЕГОРСКОГО РАЙОНА Республики Крым**

СОГЛАСОВАНО:
Председатель ППО
МБОУ «Желябовская СОШ»
Н.Н.Османова

Протокол № 33 от «24» января 2023 г.



Подписан: Тупальская Татьяна Юрьевна
DN: С=RU, OU=Директор, O="МБОУ ""
Желябовская СОШ"", CN=Тупальская
Татьяна Юрьевна,
E=zhelyabovka.os@njno.rk.gov.ru
Основание: я подтверждаю этот документ
своей удостоверяющей подписью
Местоположение: место подписания
Дата: 2023.05.24 13:15:10+03'00'
Foxit PDF Reader Версия: 11.1.0

УТВЕРЖДАЮ:
Директор МБОУ
«Желябовская СОШ»
Т.Ю.Тупальская

Приказ № 71 от «27» февраля 2023г

**Инструкция № 268
о мерах пожарной безопасности для сотрудников (работников)
летнего оздоровительного лагеря «ДОМ»
с дневным пребыванием детей
Муниципального бюджетного общеобразовательного учреждения «Желябовская
средняя общеобразовательная школа» Нижнегорского района Республики Крым**

1. Общие положения инструкции

1.1. Настоящая инструкция по пожарной безопасности для сотрудников (работников) школы разработана с учетом требований Федерального Закона от 21.12.1994г №69-ФЗ «О пожарной безопасности» с изменениями и дополнениями на 27 декабря 2019г; Федерального Закона РФ от 22.07.2008г №123-ФЗ «Технический регламент о требованиях пожарной безопасности» в редакции от 27 декабря 2018г; Постановления Правительства РФ № 1479 от 16 сентября 2020 г «Об утверждении правил противопожарного режима в Российской Федерации», действующего с 1 января 2021 года.

1.2. Инструкция устанавливает общие требования и правила пожарной безопасности для сотрудников, а также правила поведения при возникновении пожара в школе.

1.3. Данная инструкция о мерах пожарной безопасности для сотрудников (работников) школы является обязательной для всех работников и администрации общеобразовательного учреждения.

2. Общие требования пожарной безопасности в школе

2.1. Все сотрудники школы могут быть допущены к работе только после прохождения обязательного противопожарного инструктажа и изучения минимума пожарно-технических знаний, а при смене специфики работы обязательно проходить дополнительное обучение по предупреждению и тушению возможных пожаров в порядке, установленном директором общеобразовательного учреждения.

2.2. Работники школы должны обязательно проходить инструктаж по пожарной безопасности не реже, чем 1 раз в полугодие.

2.3. Сотрудники общеобразовательного учреждения обязаны строго выполнять все меры предосторожности при работе с предметами бытовой химии, при выполнении работ с легко возгорающимися и горючими жидкостями, иными опасными в пожарном отношении веществами и жидкостями.

2.4. Сотрудники обязаны неукоснительно соблюдать инструкцию по пожарной безопасности для работников школы, противопожарный режим, следовать всем установленным требованиям пожарной безопасности как в помещениях, так и на территории общеобразовательного учреждения.

2.5. На территории школы должен постоянно поддерживаться надлежащий порядок. Отходы горючих материалов, опавшие листья и сухая трава, должны обязательно убираться и периодически вывозиться с территории школы.

2.6. При обнаружении пожара срочно доложить о нём в подразделение пожарной части по телефону 101 и принять все необходимые меры по спасению людей, имущества и экстренной ликвидации возгорания. В первую очередь обязанностью каждого сотрудника общеобразовательного учреждения является спасение жизни школьников при пожаре.

2.7. Все имеющиеся эвакуационные проходы, выходы, коридоры, тамбуры и лестницы не должны быть загромождены какими-либо предметами и оборудованием.

2.8. Двери лестничных клеток, коридоров, тамбуров и холлов в школе должны быть оборудованы соответствующими уплотнениями в притворах, и иметь устройства для самопроизвольного закрывания, которые должны постоянно содержаться в исправном состоянии. Все двери эвакуационных выходов должны открываться по направлению выхода из здания школы, во время нахождения школьников в здании двери эвакуационных выходов закрывать только с внутренней стороны используя легко открывающихся запоры.

2.9. Двери (люки) чердачных и технических помещений должны быть постоянно закрыты на замок.

2.10. Должностные лица и работники школы, нарушившие требования данной инструкции по пожарной безопасности для сотрудников школы, требования пожарной безопасности и противопожарной защиты в общеобразовательном учреждении, несут ответственность согласно законодательству Российской Федерации.

3. В здании и на территории школы категорически запрещено:

3.1. Снимать двери в проёмах, соединяющие коридоры с лестничными клетками.

3.2. Оставлять без контроля включенные в электросеть компьютеры, принтеры, ксероксы, музыкальную аппаратуру, телевизоры, ТСО, утюги, электроплиты, электрочайники, станки, электрооборудование на пищеблоке и другие электроприборы (исключая холодильник), использовать утюги и электрочайники без несгораемых подставок.

3.3. Пользоваться электрокипятильниками, электрочайниками с целью приготовления пищи в помещениях, занятых школьниками (за исключением специально оборудованных для этого помещений).

3.4. Устраивать в чердачных помещениях здания школы различные склады, архивы, хранить любые материалы.

3.5. Отогревать замёрзшие отопительные, водопроводные и канализационные трубы с применением открытого огня.

3.6. Проводя праздничные новогодние мероприятия либо другие мероприятия, зажигать в помещении общеобразовательного учреждения любого вида фейерверки, бенгальские огни, свечи, выключать полностью свет в помещении, допускать школьников на мероприятие в костюмах с применением ваты и марли, загромождать выходы из помещения.

3.7. Курить в здании и на территории школы, пользоваться открытым огнем, применять нагревательные приборы.

3.8. Отвлекаться во время работы от выполнения своих непосредственных служебных обязанностей.

3.9. Нарушать требования инструкции по пожарной безопасности для работников школы, порядок действий при возникновении пожара.

3.10. В зимнее время с дорог, подъездов и люков пожарных гидрантов необходимо систематически счищать скопившийся снег или лед.

3.11. Число эвакуационных выходов из помещений общеобразовательного учреждения любого этажа должно быть не менее 2-х.

3.12. Проводить сварочные работы и иные опасные работы в здании школы можно только с разрешения директора школы или должностного лица его заменяющего.

3.13. Чердачное помещение здания школы следует содержать в соответствующей чистоте и обязательно закрывать на замок.

3.14. Ключи от чердачного помещения должны храниться в установленном месте, доступном для получения их в любое время суток.

3.15. Ночному дежурному персоналу школы не разрешается покидать помещение и территорию школы.

4. Правила поведения при пожаре в школе

4.1. Первый человек, заметивший пожар или задымление обязан доложить об этом директору школы (при отсутствии - заместителю директора по административно-хозяйственной части, иному должностному лицу).

4.2. Заместитель директора по административно-хозяйственной части (при отсутствии – дежурный администратор) немедленно приводит в действие систему оповещения всех находящихся в здании о пожаре и эвакуации.

4.3. Пожарную команду должен вызвать первым тот, кто заметит пожар по телефону - 101, сообщив свою ФИО, точный адрес общеобразовательного учреждения, что именно горит и где конкретно.

4.4. Пожарную команду должно встречать то лицо, которое вызывало пожарную команду у ворот школы на улице. Встречающий работник самым коротким путём проводит прибывшего начальника пожарной команды, одновременно, сообщая информацию о том, что именно представляет угрозу школьникам.

4.5. При ликвидации возникшего пожара следует стараться не создавать сквозняков и большого притока воздуха. Поэтому очень важно ограничить открытие окон в горящих помещениях. Как можно быстрее обесточить электросеть.

4.6. В одно время с вызовом пожарной части и с принятием необходимых мер по ликвидации пожара, необходимо приступить к подготовке, а в случае непосредственной угрозы к быстрой эвакуации школьников.

4.7. Эвакуацией школьников руководит директор общеобразовательного учреждения (при отсутствии - его заместитель). Экстренная эвакуация школьников должна проводиться на достаточное и безопасное от дыма расстояние от школы, в зимнее время - в помещение, являющееся ближайшим от школы (здание общежития, учреждения).

4.8. В первую очередь надо эвакуировать школьников из помещений, где в условиях возникновения пожара больше всего угроза их жизни. С верхних этажей первыми необходимо выводить школьников младших возрастов.

4.9. В случае, когда лестница задымлена, необходимо открыть окно, чтобы выпустить дым и создать приток свежего воздуха, а дверь, с которой идет дым, должна быть очень плотно заперта.

4.10. Перед тем как войти в горящее помещение, необходимо накрыться с головой мокрым покрывалом, пальто, плащом, или куском плотной ткани.

4.11. Дверь в задымлённом помещении нужно открывать осторожно, чтобы не допустить вспышки пламени от очень быстрого притока свежего воздуха. В очень сильно задымлённом помещении общеобразовательного учреждения следует передвигаться ползком, или пригнувшись, чтобы защититься от угарного газа, крайне важно дышать через влажную ткань.

4.12. При обнаружении в горящем помещении школы учащегося, который не способен сам передвигаться, рекомендуется накинуть на него влажную простыню или одеяло, закрыть ему нос и рот влажной тканью и вывести его в безопасное место.

4.13. При загорании на ребёнке одежды, следует незамедлительно накинуть на него мокрое покрывало, одеяло, плотную ткань и плотно прижать к телу, с целью прекращения доступа воздуха и остановки возникшего горения. Нельзя тушить одежду при помощи огнетушителя, так как это может привести к довольно сильному химическому ожогу.

4.14. Поиски школьников в горячей зоне школы следует прекращать только в том случае, если проверены все помещения и точно установлено, что там никого нет.

**МУНИЦИПАЛЬНОЕ БЮДЖЕТНОЕ ОБЩЕОБРАЗОВАТЕЛЬНОЕ УЧРЕЖДЕНИЕ
«ЖЕЛЯБОВСКАЯ СРЕДНЯЯ ОБЩЕОБРАЗОВАТЕЛЬНАЯ ШКОЛА»
НИЖНЕГОРСКОГО РАЙОНА РЕСПУБЛИКИ КРЫМ**

СОГЛАСОВАНО:
Председатель ППО
МБОУ «Желябовская СОШ»
Н.Н.Османова

Протокол № 33 от «24» января 2023г.



Подписан: Тупальская Татьяна Юрьевна
DN: C=RU, OU=Директор, O="МБОУ ""
Желябовская СОШ"", CN=Тупальская
Татьяна Юрьевна,
E=zhelyabovka.os@njno.rk.gov.ru
Основание: я подтверждаю этот документ
своей удостоверяющей подписью
Местоположение: место подписания
Дата: 2023.05.24 13:15:37+03'00'
Foxit PDF Reader Версия: 11.1.0

УТВЕРЖДАЮ:
Директор МБОУ
«Желябовская СОШ»
Т.Ю.Тупальская

Приказ № 71 от «27» февраля 2023г.

**Инструкция № 271
по правилам дорожного движения
в оздоровительном лагере с дневным пребыванием детей
Муниципального бюджетного общеобразовательного учреждения
«Желябовская средняя общеобразовательная школа»
Нижегородского района Республики Крым**

Общие положения инструкции

1.1. Настоящая инструкция составлена в соответствии с Федеральным законом от 10 декабря 1995 года № 196-ФЗ «О безопасности дорожного движения», Постановлением Правительства Российской Федерации от 23 сентября 2020 года № 1527 «Об утверждении Правил организованной перевозки группы детей автобусами», с учетом Постановления Главного государственного санитарного врача России от 28.09.2020г №28 «Об утверждении СП 2.4.3648-20 «Санитарно-эпидемиологические требования к организациям воспитания и обучения, отдыха и оздоровления детей и молодежи»; согласно разделу X Трудового кодекса Российской Федерации.

1.2. Инструктаж «*Правила дорожного движения в оздоровительном лагере дневного пребывания*» проводят воспитатели с обучающимися, посещающими лагерь дневного пребывания детей.

1.3. В специальном журнале регистрации инструктажей регистрируется запись о проведении данного инструктажа ребенком.

2. Правила безопасности при движении колонной

При движении по дороге будьте внимательны и осторожны, соблюдайте указания воспитателя. При движении группой необходимо построиться в ряд по два человека, идти по тротуару шагом, придерживаясь правой стороны, из строя не выходить, на левую сторону не забегать, не мешать другим пешеходам.

2.2. Пешеходы должны двигаться по тротуарам или пешеходным дорожкам, а при их отсутствии по обочине.

2.3. При отсутствии тротуаров, пешеходных дорожек или обочин, а также в случае невозможности двигаться по ним пешеходы могут двигаться по велосипедной дорожке или идти в один ряд по краю проезжей части (на дорогах с разделительной полосой по внешнему краю проезжей части).

2.4. Вне населенных пунктов при движении по проезжей части пешеходы должны идти навстречу движению транспортных средств.

3. Правила безопасности при переходе через проезжую часть

3.1. Пересекать проезжую часть разрешается только по пешеходным переходам, в том

числе по подземным и надземным, а при их отсутствии – на перекрестках, по линии тротуаров или обочин.

3.2. При отсутствии в зоне видимости перехода или перекрестка разрешается переходить дорогу под прямым углом к краю проезжей части на участках без разделительной полосы и ограждений, там, где она хорошо просматривается в обе стороны.

3.3. В местах, где движение регулируется, пешеходы должны руководствоваться сигналами регулировщика или пешеходного светофора, а при его отсутствии – транспортного светофора.

3.4. Переходить проезжую часть можно только на зеленый сигнал светофора.

При красном и желтом сигнале, а также при мигающих сигналах светофора переход запрещается.

3.5. На нерегулируемых пешеходных переходах пешеходы могут выходить на проезжую часть после того, как оценят расстояние до приближающегося транспорта, его скорость и убедятся, что переход будет безопасен.

3.6. При пересечении проезжей части вне пешеходного перехода пешеходы не должны создавать помех для движения транспортных средств, не выходить из-за стоящего транспорта, не убедившись в отсутствии приближающихся транспортных средств.

3.7. Выйдя на проезжую часть, не задерживайтесь и не останавливайтесь: если это не связано с обеспечением безопасности.

При переходе улицы оцените ситуацию на дороге в целом, затем посмотрите налево в сторону приближающихся транспортных средств, а дойдя до середины, остановитесь и посмотрите направо, и если путь свободен, закончите переход.

3.8. Пешеходы, не успевшие закончить переход, должны останавливаться на линии, разделяющей транспортные потоки, противоположных направлений. Продолжать переход можно, лишь убедившись в безопасности дальнейшего движения и с учетом сигнала светофора (регулирующего).

3.9. Если улица имеет одностороннее движение, то при ее переходе надо все время смотреть в ту сторону, откуда движутся транспортные средства.

3.10. При приближении транспортных средств с включенными синими маяками или специальными звуковыми сигналами пешеходы обязаны воздержаться от перехода и уступить дорогу этим транспортным средствам.

3.11. Ожидать транспортные средства разрешается только на специальных посадочных площадках, а при их отсутствии на тротуаре или обочине.

3.12. Во время ожидания транспортного средства не играйте, не катайтесь на роликах, велосипеде, не выбегайте на дорогу.

. Периодичность проведения инструктажа.

4.1. Очередной инструктаж проводится в начале смены.. Проведение инструктажа фиксируется в журнале.

4.2. Внеочередной инструктаж проводится перед каждым мероприятием с детьми вне здания школы, воспитателем отряда.

**МУНИЦИПАЛЬНОЕ БЮДЖЕТНОЕ ОБЩЕОБРАЗОВАТЕЛЬНОЕ УЧРЕЖДЕНИЕ
«ЖЕЛЯБОВСКАЯ СРЕДНЯЯ ОБЩЕОБРАЗОВАТЕЛЬНАЯ ШКОЛА»
НИЖНЕГОРСКОГО РАЙОНА РЕСПУБЛИКИ КРЫМ**

СОГЛАСОВАНО:
Председатель ППО
МБОУ «Желябовская СОШ»
Н.Н.Османова



Подписан: Тупальская Татьяна Юрьевна
DN: C=RU, OU=Директор, O="МБОУ"
Желябовская СОШ", CN=Тупальская
Татьяна Юрьевна,
E=zhebyabovka.os@njno.rk.gov.ru
Основание: я подтверждаю этот документ
своей удостоверяющей подписью
Местоположение: место подписания
Дата: 2023.05.24 13:16:01+03'00'
Foxit PDF Reader Версия: 11.1.0

УТВЕРЖДАЮ:
Директор МБОУ
«Желябовская СОШ»
Т.Ю.Тупальская

Протокол № 33 от «24» января 2023г.

Приказ № 71 от «27» февраля 2023г.

**Инструкция № 273
по правилам поведения в природе в весенне-летний период
во время активизации иксодового клеща
в летнем оздоровительном лагере «ДОМ» с дневным пребыванием детей
Муниципального бюджетного общеобразовательного учреждения
«Желябовская средняя общеобразовательная школа»
Нижнегорского района Республики Крым**

1. Общие положения инструкции

1.1. Настоящая инструкция разработана в соответствии с Федеральным законом от 21.11.2011г № 323-ФЗ «Об основах охраны здоровья граждан в Российской Федерации» в редакции от 10 апреля 2022 года, с учетом СП 2.4.3648-20 «Санитарно-эпидемиологические требования к организациям воспитания и обучения, отдыха и оздоровления детей и молодежи», СанПиН 1.2.3685-21 «Гигиенические нормативы и требования к обеспечению безопасности и (или) безвредности для человека факторов среды обитания» и СанПиН 2.3/2.4.3590-20 «Санитарно-эпидемиологические требования к организации общественного питания населения»; согласно разделу X Трудового кодекса Российской Федерации и иным нормативным правовым актам по охране и безопасности труда.

1.2. Инструктаж «Правила поведения в природе в весенне-летний период во время активизации иксодового клеща» проводят воспитатели с обучающимися, посещающими лагерь дневного пребывания детей при школе.

1.3. В специальном журнале регистрации инструктажей регистрируется запись о проведении данного инструктажа ребенком.

2. Основные правила безопасности

2.1. Укус иксодового клеща может привести к заражению клещевым энцефалитом - болезни, поражающей нервную систему, - или менее тяжкому, но более распространённому заболеванию – клещевому боррелиозу, болезни, поражающей мышечные ткани. Наиболее любимые места обитания иксодовых клещей – места, где много лиственных насаждений.

2.2. Самыми опасными месяцами являются май – июнь, когда активизируется голодные после зимней спячки клещи.

2.3. Без серьёзной необходимости не посещайте леса смешанного типа в мае – июне.

- 2.4. При нахождении в лесу, как бы ни было жарко, необходимо носить закрытую одежду, плотно прилегающую к телу и хорошо заправленную, чтобы затруднить заползание клеща.
- 2.5. Хорошо опрыскивать одежду и открытые части тела специальными репеллентами, продающимися в аптеках и парфюмерных отделах магазинов.
- 2.6. Периодически, каждые 10-15 минут, следует проводить самоосмотры и взаимоосмотры для обнаружения прицепившихся клещей (клещи присасываются не сразу, и 10-15 минут вполне хватает, чтобы обнаружить и снять еще не присосавшегося клеща).
- 2.7. Если же клещ уже присосался, следует покрыть клеща каким-нибудь жиром, вазелином, маслом (дыхательные поры, расположенные на брюшке, перестанут пропускать воздух, и минут через 40 клещ отпадёт).
- 2.8. Снятых с одежды и тела клещей надо обязательно сжигать.
- 2.9. При укусе клещом надо немедленно прервать прогулку и обратиться в ближайший медпункт для проведения профилактических мероприятий.
- 2.10. Если клещ присосался, его ни в коем случае нельзя вытаскивать из кожи. Соединение головогрудки клеща с брюшком весьма хрупкое и при попытке вытащить клеща оно разрывается.
- 2.11. Ни в коем случае нельзя сбрасывать клещей на землю и раздавливать ногой, а тем более рукой, так как вирус заражённого клеща разбрызгивается с его внутрисполостной жидкостью и может попасть в организм человека через поры кожи и слизистую оболочку глаз, носа, рта.

**МУНИЦИПАЛЬНОЕ БЮДЖЕТНОЕ ОБЩЕОБРАЗОВАТЕЛЬНОЕ УЧРЕЖДЕНИЕ
«ЖЕЛЯБОВСКАЯ СРЕДНЯЯ ОБЩЕОБРАЗОВАТЕЛЬНАЯ ШКОЛА»
НИЖНЕГОРСКОГО РАЙОНА РЕСПУБЛИКИ КРЫМ**

СОГЛАСОВАНО:
Председатель ППО
МБОУ «Желябовская СОШ»
Н.Н.Османова



Подписан: Тупальская Татьяна Юрьевна
DN: C=RU, OU=Директор, O="МБОУ ""
Желябовская СОШ"", CN=Тупальская
Татьяна Юрьевна,
E=zhelyabovka.os@nijnjno.rk.gov.ru
Основание: я подтверждаю этот
документ своей удостоверяющей
подписью
Местоположение: место подписания
Дата: 2023.05.24 13:16:31+03'00'
Foxit PDF Reader Версия: 11.1.0

УТВЕРЖДАЮ:
Директор МБОУ
«Желябовская СОШ»
Т.Ю.Тупальская

Протокол № 33 от «24» января 2023 г.

Приказ № 71 от «27» февраля 2023г

**Инструкция № 269
по правилам поведения детей
в летнем оздоровительном лагере «ДОМ» с дневным пребыванием детей
Муниципального бюджетного общеобразовательного учреждения
«Желябовская средняя общеобразовательная школа»
Нижнегорского района Республики Крым**

1. Общие требования охраны труда

1.1. Настоящая инструкция разработана в соответствии с Приказом Минтруда России от 29 октября 2021 года N 772н «Об утверждении основных требований к порядку разработки и содержанию правил и инструкций по охране труда», Постановлениями Главного государственного санитарного врача России от 28.09.2020г №28 «Об утверждении СП 2.4.3648-20 «Санитарно-эпидемиологические требования к организациям воспитания и обучения, отдыха и оздоровления детей и молодежи» и от 28.01.2021г №2 «Об утверждении СанПиН 1.2.3685-21 «Гигиенические нормативы и требования к обеспечению безопасности и (или) безвредности для человека факторов среды обитания»; разделом X ТК РФ и иными нормативными правовыми актами по охране труда.

1.2. Инструктаж «Правила поведения детей в оздоровительном лагере дневного пребывания» проводят воспитатели с обучающимися, посещающими лагерь дневного пребывания детей при школе.

1.3. В специальном журнале регистрации инструктажей регистрируется запись о проведении данного инструктажа ребенком.

2. Общие правила поведения в лагере дневного пребывания

2.1. В лагере дневного пребывания обучающимся необходимо строго соблюдать настоящие правила поведения детей в лагере дневного пребывания при школе, а также другие инструкции и инструктажи, с которыми их знакомят воспитатели, вожатые и администрация лагеря.

2.2. Детям необходимо соблюдать режим дня оздоровительного лагеря, общие санитарно-гигиенические нормы (умываться, причесываться, одеваться по погоде и т.д.).

2.3. Каждый ребенок (подросток) обязан соблюдать все установленные в лагере правила, в том числе правила противопожарной безопасности, правила проведения купаний, экскурсий, автобусных поездок, походов и т.п.

2.4. Ребенок (подросток) обязан быть вместе с отрядом. При необходимости отлучиться, обязательно получить разрешение своего воспитателя.

- 2.5. Выход за территорию лагеря допускается только с разрешения начальника лагеря (или директора) и только в сопровождении воспитателя.
- 2.6. Каждый ребенок (подросток) и сотрудник лагеря дневного пребывания должен беречь зеленые насаждения на территории школы, соблюдать чистоту.
- 2.7. В случае ухудшения самочувствия необходимо сообщать воспитателю.
- 2.8. Необходимо соблюдать правила поведения в общественных местах - словами, действиями и поведением не мешать окружающим, не оскорблять их эстетическое чувство.
- 2.9. В оздоровительном лагере запрещается курить и употреблять спиртные и слабоалкогольные напитки.
- 2.10. Дети обязаны бережно относиться к имуществу школы, быть аккуратными как со своим, так и с чужим имуществом.
- 2.11. Дети, посещающие оздоровительный лагерь, должны вести себя честно и достойно, придерживаться норм морали и этики в отношениях между собой и со старшими.
- 2.12. Дети должны обращаться по имени, отчеству и на «Вы» к воспитателям, работникам лагеря и другим взрослым.
- 2.13. Дети обязаны уступать дорогу взрослым; старшие дети должны пропускать младших, мальчики – девочек.
- 2.14. Ученики должны приходить в лагерь к началу рабочего дня лагеря (к 9 часам).
- 2.15. Войдя в оздоровительный лагерь, дети должны снять верхнюю одежду и обувь, надеть сменную обувь, привести в порядок одежду и причёску.
- 2.16. Дети выполняют утреннюю зарядку под руководством инструктора по физической культуре или воспитателя.
- 2.17. Физическая конфронтация, запугивание и издевательства, попытки унижения личности, дискриминация по национальному или расовому признакам относятся к недопустимым формам поведения.
- 2.18. Категорически запрещено применять непристойные выражения и жесты.
- 2.19. Категорически запрещено приносить и применять в лагере и на его территории оружие, взрывоопасные и огнеопасные вещества, горючие жидкости, пиротехнические изделия, газовые баллончики, алкогольные напитки, наркотики, одурманивающие средства, а также ядовитые и отравляющие вещества.
- 2.20. Детям, нашедшим потерянные или забытые, как они считают, вещи, следует передать их дежурному администратору, руководителю лагеря или воспитателю.
- 2.21. Перемещаясь с одного этажа на другой, детям необходимо быть предельно осторожными. На лестнице нельзя перегибаться через перила, необходимо смотреть себе под ноги и придерживаться правой стороны.
- 2.22. При пропуске дней работы летнего оздоровительного лагеря дневного пребывания, ученик обязан предоставить воспитателю справку или записку от родителей (лиц их заменяющих) о причине отсутствия.
- 2.23. В лагере дневного пребывания запрещено
- а) бегать по коридорам, лестницам, не далеко от оконных проёмов, стеклянных витражей и в прочих местах, не предназначенных для игр;
 - б) толкаться, бросать друг в друга предметы и применять физическую силу, шуметь и мешать другим детям и воспитателям.
- 2.24. Необходимо быть предельно внимательным и осторожным на проезжей части дороги, строго соблюдать правила дорожного движения, а также не забывать правила поведения учащихся в лагере дневного пребывания при школе.

3. Правила поведения детей в столовой лагеря

- 3.1. Дети посещают столовую соответственно принятому графику.

- 3.2. Накрывают столы дежурные отряда.
- 3.3. Категорически запрещено входить в столовую в верхней одежде, а также с сумками.
- 3.4. Во время еды в столовой дети обязаны придерживаться хороших манер и вести себя прилично. Детям следует мыть руки перед едой, есть аккуратно, сидя за столом, не раскидывать еду, косточки, огрызки, не выносить еду из столовой.
- 3.5. Дети обязаны уважительно относиться к работникам столовой.
- 3.6. Разговаривать во время еды следует тихо, чтобы не мешать тем, кто ест по соседству.
- 3.7. Каждый ребенок должен убрать за собой посуду после приёма пищи и поставить на место стулья.
- 3.8. Дети обязаны аккуратно обращаться с имуществом школьной столовой.
- 3.9. Воспитанники обязаны убирать за собой грязную посуду.

4. Правила поведения на территории оздоровительного лагеря

- 4.1. Территорией лагеря дневного пребывания детей является часть территории школы.
- 4.2. На территории лагеря ученики должны: находиться в пределах территории, придерживаться общих правил поведения.
- 4.3. Категорически запрещается покидать территорию школы без разрешения воспитателя, руководителя лагеря.
- 4.4. Играя на школьной площадке соблюдать правила игры, быть вежливым.
- 4.5. Не разговаривать с посторонними (незнакомыми) людьми. Не реагировать на знаки внимания и требования незнакомца. Никуда не ходить с посторонними.
- 4.6. Нельзя есть незнакомые ягоды и плоды, пить воду с неизвестных источников.
- 4.7. Не злить и не гладить бродячих собак и других животных.

5. Правила поведения детей во время массовых мероприятий в лагере

- 5.1. При проведении массовых мероприятий следует находиться вместе со своим отрядом. Отойти можно только в сопровождении воспитателя или вожатого.
- 5.2. Мероприятия следует посещать в соответствующей одежде и обуви. Если это не предполагается сценарием, нельзя появляться на мероприятиях в шлепанцах.
- 5.3. При проведении массовых мероприятий на открытых площадках в солнечную погоду наличие головного убора обязательно.
- 5.4. Воспитанникам лагеря дневного пребывания следует соблюдать правила этикета в общественных местах (не шуметь, не толкаться, не свистеть, не топтать ногами).

6. Правила поведения учащихся во время пешеходных прогулок, экскурсий, походов

- 6.1. К пешеходным экскурсиям допускаются дети (подростки) лагеря в соответствующей форме одежды: закрытая удобная обувь, головной убор, при необходимости длинные брюки и рубашки (кофты) с длинными рукавами.
- 6.2. Старшим во время проведения экскурсии (похода) является экскурсовод. Необходимо строго выполнять указания экскурсовода, а также сопровождающих воспитателей лагеря.
- 6.3. Во время прогулки, экскурсии, похода следует находиться с отрядом, не разбредаться. Не разрешается отходить от маршрута (тропы, дорожки), подходить к электропроводам, не огороженным краям оврагов, ущелий, обрывов.
- 6.4. Необходимо своевременно сообщить воспитателю лагеря об ухудшении состояния здоровья или травмах.
- 6.5. Детям следует уважительно относиться к местным традициям и обычаям, бережно относиться к природе, памятникам истории и культуры.
- 6.6. Фотографирование разрешено в специально отведенных местах при общей остановке отряда по разрешению экскурсовода.
- 6.7. По окончании экскурсии (прогулки, похода) собраться в указанном месте и после объявления окончания экскурсии следовать указаниям своего воспитателя.
- 6.8. Покупки в магазине можно делать только с разрешения воспитателя лагеря.

6.9. При переходе через проезжую часть соблюдать правила дорожного движения, четко выполняя указания воспитателя лагеря.

6.10. Во время пешеходных прогулок, экскурсий, туристических походов также следует соблюдать инструкцию при проведении прогулок, экскурсий, походов в лагере дневного пребывания детей.

7. Правила поведения детей во время автобусных экскурсий

7.1. Посадка в автобус детей лагеря дневного пребывания проводится по команде экскурсовода (воспитателя).

7.2. Во время движения автобуса не разрешается стоять и ходить по салону. Нельзя высовываться из окна и выставлять руки в окно.

7.3. При резком торможении необходимо держаться за поручни.

7.4. В случае появления признаков укачивания или тошноты надо сразу сообщить экскурсоводу (воспитателю).

7.5. Вставать можно только после полной остановки автобуса по команде экскурсовода (воспитателя).

7.6. Выход из автобуса производится через переднюю дверь. После выхода из автобуса не разбредаться, собраться в указанном месте и следовать указаниям экскурсовода (воспитателя).

7.7. Нельзя самостоятельно выходить на проезжую часть и перебегать улицу.

8. Правила пожарной безопасности в лагере дневного пребывания при школе

8.1. В случае обнаружения признаков возгорания в лагере незамедлительно покинуть здание и сообщить любому взрослому.

8.2. Запрещается разводить огонь в помещениях, на территории лагеря и в походах.

8.3. Не разрешается пользоваться электроприборами без разрешения воспитателя.

8.4. Легковоспламеняющиеся предметы следует сдать на хранение воспитателю.

8.5. Не разрешается трогать провисающие, торчащие провода. О наличии таких проводов следует сообщить воспитателю лагеря дневного пребывания детей.

9. Правила поведения в лагере во время летней смены

9.1. Соблюдать правила п. 2 настоящей инструкции по правилам поведения детей в лагере дневного пребывания при школе.

9.2. Во время пребывания летом на улице, надеть головной убор чтобы не получить солнечного удара. При повышенной температуре воздуха стараться находиться в помещении или в тени, чтобы не получить тепловой удар.

9.3. Пользуясь велосипедами, строго соблюдать правила дорожного движения.

9.4. Пользуясь роликовыми коньками, скейтами и самокатами, не забывать, что проезжая часть не предназначена для их использования, обязательно кататься по тротуару.

9.5. При нахождении вблизи водоемов строго соблюдать правила поведения на воде

- не купаться в местах с не известным дном;
- входить в воду только с разрешения воспитателя и купаясь, не стоять без движения;
- не прыгать в воду головой вниз при недостаточной глубине воды, при не обследованном дне водоема и при нахождении вблизи других пловцов;
- не задерживаться при нырянии под водой;
- не находиться в воде более 30 мин., а если вода холодная, то не более 5-6 мин.;
- не заплывать за установленные знаки ограждения водного бассейна (буйки);
- не купаться во время большой волны;
- не плавать рядом с моторными лодками, парходами, баржами и др. плавательными средствами.
- чувствуя озноб, немедленно выйти из воды и растереться сухим полотенцем;
- при судорогах не паниковать, постараться держаться на воде и позвать на помощь.

9.6. При походах в лес обязательно одеть головной убор и одежду с длинным рукавом, чтобы избежать укусов клещей и других насекомых.

9.7. При походах в лес не жечь сухую траву, не взбираться на деревья, внимательно смотреть под ноги, помнить настоящие правила поведения в лагере с дневным пребыванием детей.

10. Заключительные положения

10.1. За нарушение данных Правил поведения в лагере дневного пребывания детей и Устава школы к учащимся применяются меры дисциплинарного и воспитательного воздействия, предусмотренные Уставом школы.

**МУНИЦИПАЛЬНОЕ БЮДЖЕТНОЕ ОБЩЕОБРАЗОВАТЕЛЬНОЕ УЧРЕЖДЕНИЕ
«ЖЕЛЯБОВСКАЯ СРЕДНЯЯ ОБЩЕОБРАЗОВАТЕЛЬНАЯ ШКОЛА»
НИЖНЕГОРСКОГО РАЙОНА РЕСПУБЛИКИ КРЫМ**

СОГЛАСОВАНО:
Председатель ППО
МБОУ «Желябовская СОШ»
Н.Н.Османова



Подписан: Тупальская Татьяна Юрьевна
DN: C=RU, OU=Директор, O="МБОУ ""
Желябовская СОШ"", CN=Тупальская
Татьяна Юрьевна,
E=zhelyabovka.os@nijno.rk.gov.ru
Основание: я подтверждаю этот документ
своей удостоверяющей подписью
Местоположение: место подписания
Дата: 2023.05.24 13:17:04+03'00'
Foxit PDF Reader Версия: 11.1.0

УТВЕРЖДАЮ:
Директор МБОУ
«Желябовская СОШ»
Т.Ю.Тупальская

Протокол № 33 от «24» января 2023 г.

Приказ № 71 от «27» февраля 2023г.

ИНСТРУКЦИЯ № 277

**по правилам поведения учащихся в школьной столовой
в летнем оздоровительном лагере «ДОМ» с дневным пребыванием детей
Муниципального бюджетного общеобразовательного учреждения
«Желябовская средняя общеобразовательная школа» Нижнегорского
района Республики Крым**

1. Общие требования

1.1. Настоящая инструкция разработана в соответствии Приказом Минтруда России от 29 октября 2021 года № 772н «Об утверждении основных требований к порядку разработки и содержанию правил и инструкций по охране труда», "Правилами по охране труда в пищевой промышленности и общественном питании", утвержденных Приказом Минтруда № 866н от 07.12.2020г, Приказом Министерства энергетики Российской Федерации от 13 января 2003 года № 6 «Об утверждении Правил технической эксплуатации электроустановок потребителей»; с учетом ГОСТ Р 58698-2019 «Национальный стандарт РФ. Защита от поражения электрическим током. Общие положения для электроустановок и электрооборудования», Постановлением Главного государственного санитарного врача Российской Федерации № 2 от 28 января 2021 года «Об утверждении СанПиН 1.2.3685-21 «Гигиенические нормативы и требования к обеспечению безопасности и (или) безвредности для человека факторов среды обитания», разделом X Трудового кодекса Российской Федерации и иными нормативными правовыми актами по охране труда.

1.2. Инструктаж «Правила поведения детей в школьной столовой оздоровительного лагеря дневного пребывания» проводят воспитатели с обучающимися, посещающими лагерь дневного пребывания детей при школе.

1.3. В специальном журнале регистрации инструктажей регистрируется запись о проведении данного инструктажа ребенком.

**При посещении столовой
учащийся обязан:**

1. Общие требования.

- 1.1. Входить и выходить из помещения столовой спокойно, не торопясь, соблюдая дисциплину и порядок.
- 1.2. Не вносить в столовую сумки и портфели.
- 1.3. Не входить в пищеблок (на кухню).
- 1.4. Бережно относиться к мебели и посуде.
- 1.5. Не входить в столовую в верхней одежде.

2. Перед приемом пищи.

- 2.1. Перед едой вымыть руки с мылом.
- 2.2. Прибывать в столовую в соответствии с графиком приема пищи.
- 2.3. При получении обеда соблюдать порядок, пропускать младших.
- 2.4. Занять свое место за обеденным столом.

3. При приеме пищи.

- 3.1. Соблюдать правила культуры поведения за обеденным столом.
- 3.2. Не мешать приему пищи товарищей.
- 3.3. Не разговаривать во время приема пищи, не толкать соседей.
- 3.4. Осторожно, не торопясь, принимать горячую пищу.
- 3.5. Пустую посуду складывать возле себя слева, не допуская ее падения.

4. По окончании приема пищи.

- 4.1. Убрать свое место за обеденным столом (посуду сдать в мойку: отдельно тарелки, отдельно стаканы и ложки).
- 4.2. Тщательно вымыть руки с мылом.

5. В случае возникновения чрезвычайной ситуации (пожара, задымления и т.п.)

- 5.1. Немедленно сообщить дежурному учителю (повару, воспитателю) о замеченных признаках пожара, задымления и т.п.
- 5.2. Выполнять все указания дежурного учителя (повара, воспитателя).
- 5.3. В случае необходимости - покинуть помещение без суеты, пропуская вперед младших учащихся.

СОБЛЮДЕНИЕ ДАННОЙ ИНСТРУКЦИИ ОБЯЗАТЕЛЬНО ДЛЯ ВСЕХ УЧАЩИХСЯ ВО ВРЕМЯ НАХОЖДЕНИЯ В СТОЛОВОЙ

**МУНИЦИПАЛЬНОЕ БЮДЖЕТНОЕ ОБЩЕОБРАЗОВАТЕЛЬНОЕ УЧРЕЖДЕНИЕ
«ЖЕЛЯБОВСКАЯ СРЕДНЯЯ ОБЩЕОБРАЗОВАТЕЛЬНАЯ ШКОЛА»
НИЖНЕГОРСКОГО РАЙОНА РЕСПУБЛИКИ КРЫМ**

СОГЛАСОВАНО:
Председатель ППО
МБОУ «Желябовская СОШ»
_____ Н.Н.Османова

Протокол № 33 от «24» января 2023 г.



Подписан: Тупальская Татьяна Юрьевна
DN: C=RU, OU=Директор, O="МБОУ ""
Желябовская СОШ""", CN=Тупальская
Татьяна Юрьевна,
E=zhelyabovka.os@nijno.rk.gov.ru
Основание: я подтверждаю этот
документ своей удостоверяющей
подписью
Местоположение: место подписания
Дата: 2023.05.24 13:17:38+03'00'
Foxit PDF Reader Версия: 11.1.0

УТВЕРЖДАЮ:
Директор МБОУ
«Желябовская СОШ»
_____ Т.Ю.Тупальская

Приказ № 71 от «27» февраля 2023 г.

ИНСТРУКЦИЯ № 278

**по применению и техническому обслуживанию углекислотных и
порошковых огнетушителей для сотрудников летнего
оздоровительного лагеря «ДОМ» с дневным пребыванием детей
Муниципального бюджетного общеобразовательного учреждения
«Желябовская средняя общеобразовательная школа» Нижнегорского
района Республики Крым**

1. Общие требования инструкции

1.1. Настоящая инструкция по пожарной безопасности для сотрудников (работников) школы разработана с учетом требований Федерального Закона от 21.12.1994г №69-ФЗ «О пожарной безопасности» с изменениями и дополнениями на 27 декабря 2019г; Федерального Закона РФ от 22.07.2008г №123-ФЗ «Технический регламент о требованиях пожарной безопасности» в редакции от 27 декабря 2018г; Постановления Правительства РФ № 1479 от 16 сентября 2020 г «Об утверждении правил противопожарного режима в Российской Федерации», действующего с 1 января 2021 года.

1.2. Инструкция устанавливает общие требования и правила пожарной безопасности для сотрудников, а также правила поведения при возникновении пожара в школе.

1.3. Данная инструкция о мерах пожарной безопасности для сотрудников (работников) школы является обязательной для всех работников и администрации общеобразовательного учреждения

2. Эксплуатация углекислотных огнетушителей.

Огнетушители CO₂ (углекислотные) предназначены для тушения загораний различных веществ, горение которых не может происходить без доступа воздуха, загораний на электрифицированном железнодорожном и городском транспорте, электроустановок, находящихся под напряжением до 1000 В, загораний в музеях, картинных галереях и архивах.

Не предназначены для тушения загорания веществ, горение которых может происходить без доступа воздуха (алюминий, магний и их сплавы, натрий, калий). Эксплуатируются при температуре -40 - +50 °С.

Технические характеристики углекислотных огнетушителей

Марка огнетушителя	Вместимость, л	Масса заряда, кг	Время выхода заряда, с	Огнетушащая способность	Размеры, мм	Общая масса, кг
ОУ-2	3	2,0	8	13В	500'220	7,6
ОУ-3	5	3,5	10	34В	570'270	13,8
ОУ-5	8	5,6	15	55В	1000'570	18,0

*Ранги модельного очага пожара:

10В - горение 10 литров бензина слоем 3 см, находящегося в противне, имеющем форму круга (13В - соответственно 13 литров, 34В - 34 литра и т. д.).

1.1. Переносные углекислотные огнетушители.

Работа углекислотного огнетушителя основана на вытеснении заряда двуокиси углерода под действием собственного избыточного давления, которое задается при наполнении огнетушителя. Двуокись углерода находится в баллоне под давлением 5,7 МПа (58 кгс/см.кв.) при температуре окружающего воздуха 20°C. Максимальное рабочее давление в баллоне при температуре +50°C, не должно превышать 15 МПа (150 кгс/см.кв.).



Рисунок 1. Устройство переносного огнетушителя ОУ.

При открывании запорно–пускового устройства (нажатии на рычаг **2**), заряд углекислоты по сифонной трубке **3** поступает к раструбе **4**. При этом происходит переход двуокиси углерода из сжиженного состояния в твердое (снегообразное), сопровождающийся резким понижением температуры до минус 70°C .

Огнетушащее действие углекислоты основано на охлаждении зоны горения и разбавлении горючей парогазовоздушной среды инертным (негорючим) веществом до концентраций, при которых происходит прекращение реакции горения.

Для приведения огнетушителя в действие необходимо:



Рисунок 2. Устройство и принцип действия запорно-пускового устройства (ЗПУ) рычажного типа

- 1 — рычаг;
- 2 — пружина;
- 3 — прокладка;
- 4 — седло клапана;
- 5 — гайка;
- 6 — хвостовик;
- 7 — манжета;
- 8 — шток клапана;
- 9 — ось рычага;
- 10 — пломба.

Головка запорно-пускового устройства вворачивается хвостовиком **6** в горловину баллона. При поднятом рычаге **1** запорный клапан прижимается пружиной **2** к седлу **4**. Приведение в действие запорно-пускового устройства производится поворотом рычага **1** до отказа, как показано на рисунке пунктирной линией. При этом за счет смещения центра оси рычаг выступом эксцентричной поверхности надавливает на шток клапана **8** и открывает клапан для выпуска заряда огнетушащего вещества из баллона. Для прекращения истечения газа рычаг **1** следует повернуть в исходное положение. От случайного включения рычаг удерживается пломбой **10**.

ИНСТРУКЦИЯ ПО ПРИМЕНЕНИЮ УГЛЕКИСЛОТНЫХ ОГНЕТУШИТЕЛЕЙ

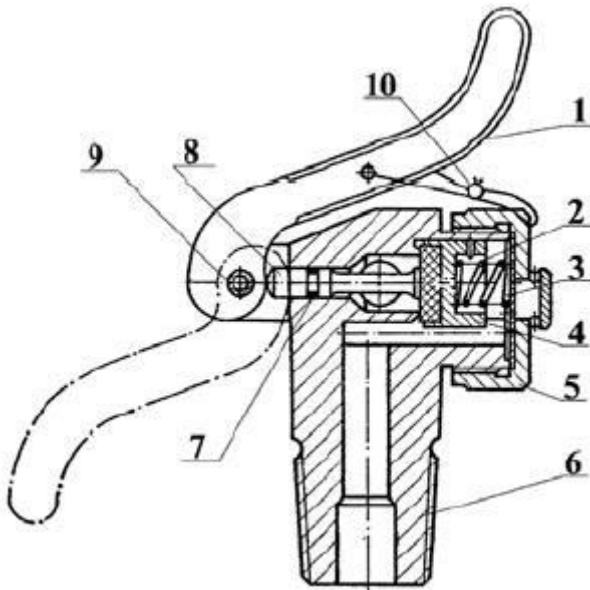
			
Снять огнетушитель и поднести к очагу пожара	Сорвать пломбу, выдернуть чеку	Перевести раструб в горизонтальное положение и нажать на рычаг	Направить струю заряда в огонь

1.2. Эксплуатация углекислотных огнетушителей

Гарантийный срок эксплуатации огнетушителя составляет 12 месяцев со дня продажи через розничную торговую сеть, но не более 18 месяцев со дня изготовления, при условии соблюдения потребителем правил, изложенных в паспорте.

Огнетушитель запрещено устанавливать вблизи нагревательных приборов, температура нагрева которых превышает 50°C, он должен быть защищен от воздействия атмосферных осадков и солнечных лучей.

Огнетушители должны быть опломбированы, чека вставлена в запорно-пусковое устройство.

Применение углекислотного огнетушителя без раструба – не эффективно.

Огнетушители должны размещаться в легкодоступных и заметных местах, где исключено попадание на них прямых солнечных лучей и непосредственное воздействие отопительных и нагревательных приборов.

При отрицательных температурах снижается эффективность применения огнетушителя.

При тушении электроустановок, находящихся под напряжением, не допускается подводить раструб ближе 1 м до электроустановки и пламени.

Необходимо соблюдать осторожность во взрывоопасных помещениях, так как возможно накопление зарядов статического электричества на диффузоре огнетушителя (особенно если диффузор изготовлен из полимерных материалов).

Необходимо соблюдать осторожность при применении огнетушителя в помещениях, так как при применении огнетушителя (особенно передвижного) снижается содержание кислорода в воздухе, возникает опасность токсического воздействия паров углекислоты на организм человека.

После применения огнетушителя в закрытом помещении, помещение необходимо проветрить.

Необходимо соблюдать осторожность при выпуске заряда из раструба, т. к. температура на его поверхности понижается до минус 60-70°С.

2. Правила тушения пожаров огнетушителями.

- 2.1. Перед тушением возгорания определить класс пожара и использовать наиболее пригодный для его тушения огнетушитель (в соответствии с этикеткой огнетушителя).
- 2.2. Очаг пожара тушить с наветренной стороны, начиная с его переднего края постепенно перемещаясь вглубь.
- 2.3. Начинать тушение разлившихся легковоспламеняющихся и горючих жидкостей с передней кромки, направляя струю порошка на горящую поверхность, а не на пламя.
- 2.4. Льющуюся с высоты горящую жидкость тушить сверху вниз.
- 2.5. Горящую вертикальную поверхность тушить сверху вниз.
- 2.6. При наличии нескольких огнетушителей необходимо применять их одновременно.
- 2.7. Не подносите огнетушитель, позволяющий тушить пожары класса Е, к горячей электроустановке ближе расстояния, указанного на этикетке огнетушителя.
- 2.8. Следите, чтобы потушенный очаг не вспыхнул снова (никогда не поворачивайтесь к нему спиной).

3. Перезарядка огнетушителей

Все огнетушители должны перезарядаться сразу после применения или если величина утечки газового ОТВ за год превышает 5%, но не реже одного раза в пять лет.

4. Меры безопасности при использовании и техническом обслуживании огнетушителей.

4.1. При техническом обслуживании огнетушителей необходимо соблюдать требования безопасности, изложенные в нормативно-технической документации на данный тип огнетушителя.

4.2. ОТВ, заряжаемое в огнетушитель должно иметь гигиенический сертификат (заключение) Российской Федерации.

4.3. ЗАПРЕЩАЕТСЯ:

4.3.1. Эксплуатировать огнетушители при появлении вмятин, вздутий или трещин на корпусе огнетушителя, на запорно-пусковой головке или на накидной гайке, а также при нарушении герметичности соединений узлов огнетушителя или при неисправности индикатора давления.

4.3.2. Производить любые работы, если корпус огнетушителя находится под давлением вытесняющего газа или паров ОТВ.

4.3.4. Наносить удары по огнетушителю или по источнику вытесняющего газа.

4.3.5. Производить гидравлические (пневматические) испытания огнетушителя и его узлов вне защитного устройства, предотвращающего разлет осколков и травмирование обслуживающего персонала в случае разрушения огнетушителя.

4.3.6. Производить работы с ОТВ без соответствующих средств защиты органов дыхания, кожи и зрения.

4.3.7. Тушить пожар при возникновении угрозы жизни (плотное задымление, высокая температура, наличие взрывоопасных веществ и материалов, радиационной, химической и биологической опасности).

4.3.8. Направлять струю ОТВ на находящихся рядом людей.

4.3.9. Тушить пожар при несоответствии заряженного в огнетушитель ОТВ классу пожара.

Назначение огнетушителей, в зависимости от вида, заряженного ОТВ

Класс пожара	Характеристика класса пожара по ГОСТ 27331
А Твердые горючие вещества	Горение твердых веществ
В Горючие жидкости	Горение жидких веществ
С Горючие газы	Горение газообразных веществ
Д Металлы и металлосодержащие вещества	Горение металлов и металлосодержащих веществ
Е Электрооборудование под напряжением не более 1000 В	Объект тушения пожара находится под электрическим напряжением (основной рисунок пиктограммы - знак «Осторожно! Электрическое напряжение» по ГОСТ 12.4.026)

4.3.10. Тушить электрооборудование, находящееся под напряжением выше 1000 В.

4.4. Лица, работающие с огнетушителями при их техническом обслуживании и зарядке, должны соблюдать требования безопасности и личной гигиены, изложенные в нормативно-технической документации на соответствующие огнетушители, огнетушащие вещества и источники вытесняющего газа.

4.5. При тушении электрооборудования при помощи углекислотных огнетушителей необходимо соблюдать безопасное расстояние (не менее 1 м) от распыляющего сопла и корпуса огнетушителя до токоведущих частей.

4.6. Механизм приведения огнетушителя в действие должен быть снабжен устройством блокировки для предотвращения несанкционированного приведения его в действие. Снятие устройства блокировки должно включать операции, отличающиеся от приведения огнетушителя в действие. Устройство блокировки должно пломбироваться, иметь простую конструкцию, чтобы при произвольном воздействии исключалась его деформация или поломка.

4.7. Раструб углекислотного огнетушителя с гибким шлангом должен иметь ручку для защиты руки оператора от переохлаждения.

4.8. Огнетушитель и его отдельные узлы не должны иметь острых кромок, углов и выступающих элементов, которые могут стать причиной травмирования обслуживающего персонала.

5.19. По степени воздействия на организм человека заряды не должны превышать 3-й класс опасности по ГОСТ 12.1.007.

4.10. К введению в эксплуатацию допускается только полностью заряженный и опломбированный огнетушитель, снабженный биркой с указанием даты (месяц и год) зарядки, даты очередного контроля параметров ОТВ и технического освидетельствования огнетушителя.

4.11. Огнетушащие вещества, с истекшим гарантийным сроком хранения или по своим параметрам не отвечающие требованиям соответствующих нормативно-технических документов, должны подвергаться регенерационной обработке или утилизироваться. Недопустимо сбрасывать ОТВ без дополнительной обработки и загрязнять окружающую среду.

5. Назначение и технические характеристики порошковых огнетушителей.

Огнетушители порошковые предназначены для защиты объектов народного хозяйства, транспортных средств в качестве первичного средства тушения пожаров классов:

А (твердых веществ),

С (газообразных веществ),

В (жидких веществ или плавящихся твердых веществ).

Е (электроустановки).

тушению огнетушителями не подлежат вещества, горение которых может происходить без доступа воздуха.

Технические характеристики

Марка огнетушителя	Вместимость, Л	Масса заряда КГ	Время выхода заряда, С	Огнетушащая способность	Габариты, мм	Масса с зарядом, КГ
ОП-4(г)	4	3,5	8	2А 55В	460x255	9,5
ОП-5(з)	4,6	3,5	10	144В	530x150	8

Маркировка порошковых огнетушителей

- закачные (обычно обозначаются буквой З);
- с баллоном высокого давления, в котором хранится сжатый газ (б);
- с газогенерирующим патроном (г).

Закачные порошковые огнетушители.

Представляют собой устройство, в которое огнетушащее вещество закачивается и находится под давлением. Они снабжены запорным устройством, обеспечивающим свободное открывание и закрывание, индикатором давления. Закачной огнетушитель начинает отдавать огнетушащий порошок сразу после нажатия на рычаг. Индикатор давления позволяет сразу определить работоспособность огнетушителя. Это самый простой и удобный, с точки зрения применения тип огнетушителя.

6. Эксплуатация порошковых огнетушителей.

Огнетушители эксплуатируются в диапазоне температур от -50 до +50 °С.

Гарантийный срок эксплуатации огнетушителя составляет 12 месяцев со дня продажи через розничную торговую сеть, но не более 18 месяцев со дня изготовления, при условии соблюдения потребителем правил, изложенных в паспорте.

Огнетушитель запрещено устанавливать вблизи нагревательных приборов, температура нагрева которых превышает 50°С, он должен быть защищен от воздействия атмосферных осадков и солнечных лучей.

Огнетушители должны быть опломбированы, чека вставлена в запорно-пусковое устройство.

В зависимости от заряда порошковые огнетушители применяют для тушения пожаров классов АВСЕ, ВСЕ или класса Д.

Для тушения пожаров класса Д огнетушители должны быть заряжены специальным порошком, который рекомендован для тушения данного горючего вещества, и оснащены специальным успокоителем для снижения скорости и кинетической энергии порошковой струи. Параметры и количество огнетушителей определяют исходя из специфики обрабатываемых пожароопасных материалов, дисперсности частиц и возможной площади пожара.

При тушении пожара порошковыми огнетушителями необходимо применять дополнительные меры по охлаждению нагретых элементов оборудования или строительных конструкций.

Не следует использовать порошковые огнетушители для защиты оборудования, которое может выйти из строя при попадании порошка (электронно-вычислительные машины, электронное оборудование, электрические машины коллекторного типа).

Из-за сильной запыленности при работе порошкового огнетушителя, применять его в помещениях менее 40 м³ не рекомендуется.

Необходимо строго соблюдать рекомендованный режим хранения и периодически проверять эксплуатационные параметры порошкового заряда (влажность, текучесть, дисперсность).

ИНСТРУКЦИЯ ПО ПРИМЕНЕНИЮ ПОРОШКОВЫХ ОГNETУШИТЕЛЕЙ

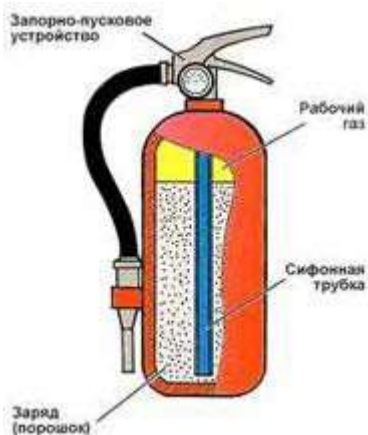

ПРИНЦИП ДЕЙСТВИЯ. Рабочий газ закачан непосредственно в корпус огнетушителя. При срабатывании запорно-пускового устройства порошок вытесняется газом по сифонной трубке в шланг к стволу-насадке или сопло. Порошок можно подавать порциями. Он попадает на горящее вещество и изолирует его от кислорода воздуха.

ПРИВЕДЕНИЕ В ДЕЙСТВИЕ ЗАКАЧНОГО ОГNETУШИТЕЛЯ



6.1. Правила тушения пожаров огнетушителями.

6.1.1. Перед тушением возгорания определить класс пожара и использовать наиболее пригодный для его тушения огнетушитель (в соответствии с этикеткой огнетушителя).

6.1.2. Очаг пожара тушить с наветренной стороны, начиная с его переднего края постепенно перемещаясь вглубь.

6.1.3. Начинать тушение разлившихся, легковоспламеняющихся и горючих жидкостей с передней кромки, направляя струю порошка на горящую поверхность, а не на пламя.

6.1.4. Льющуюся с высоты горящую жидкость тушить сверху вниз.

6.1.5. Горящую вертикальную поверхность тушить сверху вниз.

6.1.6. При наличии нескольких огнетушителей необходимо применять их одновременно.

6.1.7. Не подносите огнетушитель, позволяющий тушить пожары класса Е, к горячей электроустановке ближе расстояния, указанного на этикетке огнетушителя.

6.1.8. Следите, чтобы потушенный очаг не вспыхнул снова (никогда не поворачивайтесь к нему спиной).

7. Перезарядка огнетушителей.

Все огнетушители должны перезаряжаться сразу после применения или если величина утечки газа закачного огнетушителя за год превышает 10 %, но не реже одного раза в пять лет.

Порошковые огнетушители при ежегодном техническом осмотре выборочно (не менее 3% от общего количества огнетушителей одной марки) разбирают, и производят проверку основных эксплуатационных параметров огнетушащего порошка (внешний вид, наличие комков или посторонних предметов, сыпучесть при пересыпании рукой, возможность разрушения небольших комков до пылевидного состояния при их падении с высоты 20 см, содержание влаги и дисперсность).

В том случае, если хотя бы по одному из параметров порошок не удовлетворяет требованиям нормативной и технической документации, все огнетушители данной марки подлежат перезарядке.

8. Меры безопасности при использовании и техническом обслуживании огнетушителей.

8.1. При техническом обслуживании огнетушителей необходимо соблюдать требования безопасности, изложенные в нормативно-технической документации на данный тип огнетушителя.

8.2. ОТВ, заряжаемое в огнетушитель, и устанавливаемое в него газогенерирующее устройство должны иметь гигиенический сертификат (заключение) Российской Федерации.

8.3. ЗАПРЕЩАЕТСЯ:

8.3.1. Эксплуатировать огнетушители при появлении вмятин, вздутий или трещин на корпусе огнетушителя, на запорно-пусковой головке или на накидной гайке, а также при нарушении герметичности соединений узлов огнетушителя или при неисправности индикатора давления.

8.3.2. Производить любые работы, если корпус огнетушителя находится под давлением вытесняющего газа или паров ОТВ.

8.3.3. Заполнять корпус закачного огнетушителя вытесняющим газом вне защитного ограждения и от источника, не имеющего предохранительного клапана, регулятора давления и манометра.

8.3.4. Наносить удары по огнетушителю или по источнику вытесняющего газа.

8.3.5. Производить гидравлические (пневматические) испытания огнетушителя и его узлов вне защитного устройства, предотвращающего разлет осколков и травмирование обслуживающего персонала в случае разрушения огнетушителя.

8.3.6. Производить работы с ОТВ без соответствующих средств защиты органов дыхания, кожи и зрения.

8.3.7. Тушить пожар при возникновении угрозы жизни (плотное задымление, высокая температура, наличие взрывоопасных веществ и материалов, радиационной, химической и биологической опасности).

8.3.8. Направлять струю ОТВ на находящихся рядом людей.

8.3.9. Тушить пожар при несоответствии заряженного в огнетушитель ОТВ классу пожара. Назначение огнетушителей, в зависимости от вида, заряженного ОТВ
Объект тушения пожара находится под электрическим напряжением (основной рисунок пиктограммы - знак «Осторожно! Электрическое напряжение» по ГОСТ 12.4.026)

8.3.10. Тушить порошковыми огнетушителями электрооборудование, находящееся под напряжением выше 1000 В.

8.4. Лица, работающие с огнетушителями при их техническом обслуживании и зарядке, должны соблюдать требования безопасности и личной гигиены, изложенные в

нормативно-технической документации на соответствующие огнетушители, огнетушащие вещества и источники вытесняющего газа.

8.5. При тушении пожара порошковыми огнетушителями необходимо учитывать возможность образования высокой запыленности и снижения видимости очага пожара (особенно в помещении небольшого объема) в результате образования порошкового облака.

8.6. При тушении электрооборудования при помощи порошковых огнетушителей необходимо соблюдать безопасное расстояние (не менее 1 м) от распыляющего сопла и корпуса огнетушителя до токоведущих частей.

8.7. Механизм приведения огнетушителя в действие должен быть снабжен устройством блокировки для предотвращения несанкционированного приведения его в действие. Снятие устройства блокировки должно включать операции, отличающиеся от приведения огнетушителя в действие. Устройство блокировки должно пломбироваться, иметь простую конструкцию, чтобы при произвольном воздействии исключалась его деформация или поломка.

8.8. Огнетушитель и его отдельные узлы не должны иметь острых кромок, углов и выступающих элементов, которые могут стать причиной травмирования обслуживающего персонала.

8.9. По степени воздействия на организм человека заряды не должны превышать 3-й класс опасности по ГОСТ 12.1.007 [8].

8.10. К введению в эксплуатацию допускается только полностью заряженный и опломбированный огнетушитель, снабженный биркой с указанием даты (месяц и год) зарядки, даты очередного контроля параметров ОТВ и технического освидетельствования огнетушителя.

8.11. Огнетушащие вещества, с истекшим гарантийным сроком хранения или по своим параметрам не отвечающие требованиям соответствующих нормативно-технических документов, должны подвергаться регенерационной обработке или утилизироваться. Недопустимо сбрасывать ОТВ без дополнительной обработки и загрязнять окружающую среду.

9. Техническое обслуживание углекислотных и порошковых огнетушителей.

Огнетушители, введенные в эксплуатацию, должны подвергаться техническому обслуживанию, которое обеспечивает поддержание огнетушителей в постоянной готовности к использованию и надежную работу всех узлов огнетушителя в течение всего срока эксплуатации. Техническое обслуживание включает в себя периодические проверки, осмотры, ремонт, испытания и перезарядку огнетушителей.

Периодические проверки необходимы для контроля состояния огнетушителя, контроля места установки огнетушителя и надежности его крепления, возможности свободного подхода к нему, наличия, расположения и читаемости инструкции по работе с огнетушителем.

Техническое обслуживание огнетушителей должно проводиться в соответствии с инструкцией по эксплуатации и с использованием необходимых инструментов и материалов лицом, назначенным приказом по предприятию или организации, прошедшим в установленном порядке проверку знаний нормативно-технических документов по устройству и эксплуатации огнетушителей и параметрам ОТВ, способным самостоятельно проводить необходимый объем работ по обслуживанию огнетушителей.

Огнетушители, выведенные на время ремонта, испытания или перезарядки из эксплуатации, должны быть заменены резервными огнетушителями с аналогичными параметрами.

Перед введением огнетушителя в эксплуатацию он должен быть подвергнут первоначальной проверке, в процессе которой производят внешний осмотр, проверяют комплектацию огнетушителя и состояние места его установки (заметность огнетушителя или указателя места его установки, возможность свободного подхода к нему), а также

читаемость и доходчивость инструкции по работе с огнетушителем. В ходе проведения внешнего осмотра необходимо обращать внимание на:

- наличие вмятин, сколов, глубоких царапин на корпусе, узлах управления, гайках и головке огнетушителя;
- состояние защитных и лакокрасочных покрытий;
- наличие четкой и понятной инструкции;
- наличие опломбированного предохранительного устройства;
- исправность манометра или индикатора давления (если он предусмотрен конструкцией огнетушителя), наличие необходимого клейма и величину давления в огнетушителе закачного типа или в газовом баллоне;
- массу огнетушителя, а также массу ОТВ в огнетушителе (последнюю определяют расчетным путем);
- состояние гибкого шланга (при его наличии) и распылителя ОТВ (наличие механических повреждений, следов коррозии, литейного слоя или других предметов, препятствующих свободному выходу ОТВ из огнетушителя);
- состояние ходовой части и надежность крепления корпуса огнетушителя на тележке (для передвижного огнетушителя), на стене или в пожарном шкафу (для переносного огнетушителя).

По результатам проверки делают необходимые отметки в паспорте огнетушителя, ему присваивают порядковый номер, который наносят на огнетушитель и записывают в журнал учета огнетушителей.

Ежеквартальная проверка включает в себя осмотр места установки огнетушителя и подходов к нему, а также проведение внешнего осмотра огнетушителя.

Ежегодная проверка огнетушителя включает в себя внешний осмотр огнетушителя, осмотр места его установки и подходов к нему. В процессе ежегодной проверки контролируют величину утечки вытесняющего газа из газового баллона или ОТВ из газового огнетушителя. Производят вскрытие огнетушителей (полное или выборочное), оценку состояния фильтров, проверку параметров ОТВ и, если они не соответствуют требованиям соответствующих нормативных документов, перезарядку огнетушителей.

Если в ходе проверки обнаружено несоответствие какого-либо параметра огнетушителя требованиям действующих нормативных документов, необходимо устранить причины выявленных отклонений параметров и перезарядить огнетушители.

Не реже одного раза в 5 лет каждый огнетушитель и баллон с вытесняющим газом должны быть разряжены, корпус огнетушителя полностью очищен от остатков ОТВ, произведены внешний и внутренний осмотр, а также гидравлическое испытание на прочность и пневматические испытания на герметичность корпуса огнетушителя, пусковой головки, шланга и запорного устройства.

В случае обнаружения механических повреждений или следов коррозии корпус и узлы огнетушителя должны быть подвергнуты испытанию на прочность досрочно.

Если гарантийный срок хранения заряда ОТВ истек или обнаружено, что заряд хотя бы по одному из параметров не соответствует требованиям технических условий, то такой заряд ОТВ подлежит замене.

После успешного завершения испытания огнетушитель должен быть просушен, покрашен (если необходимо) и заряжен ОТВ.

Огнетушители или отдельные узлы, не выдержавшие гидравлического испытания на прочность, не подлежат последующему ремонту, выводятся из эксплуатации и выбраковываются.

О проведенных проверках и испытаниях делается отметка на огнетушителе и в его эксплуатационном паспорте.

Ответственный за пожарную безопасность _____

**МУНИЦИПАЛЬНОЕ БЮДЖЕТНОЕ ОБЩЕОБРАЗОВАТЕЛЬНОЕ УЧРЕЖДЕНИЕ
«ЖЕЛЯБОВСКАЯ СРЕДНЯЯ ОБЩЕОБРАЗОВАТЕЛЬНАЯ ШКОЛА»
НИЖНЕГОРСКОГО РАЙОНА РЕСПУБЛИКИ КРЫМ**

СОГЛАСОВАНО:
Председатель ППО
МБОУ «Желябовская СОШ»
Н.Н.Османова



Подписан: Тупальская Татьяна Юрьевна
DN: С=RU, OU=Директор, О="МБОУ ""
Желябовская СОШ"", CN=Тупальская
Татьяна Юрьевна,
E=zhelyabovka.os@njno.rk.gov.ru
Основание: я подтверждаю этот документ
своей удостоверяющей подписью
Местоположение: место подписания
Дата: 2023.05.24 13:18:11+03'00'
Foxit PDF Reader Версия: 11.1.0

УТВЕРЖДАЮ:
Директор МБОУ
«Желябовская СОШ»
Т.Ю.Тупальская

Протокол № 33 от «24» января 2023 г.

Приказ № 71 от «27» февраля 2023г.

**Инструкция № 266
при проведении туристских походов и прогулок, ближних экскурсий
в летнем оздоровительном лагере «ДОМ» с дневным прибыванием детей
Муниципального бюджетного общеобразовательного учреждения
«Желябовская средняя общеобразовательная школа» Нижнегорского
района Республики Крым**

1. Общие требования охраны труда

1.1. Настоящая инструкция разработана в соответствии с Приказом Минтруда России от 29 октября 2021 года № 772н «Об утверждении основных требований к порядку разработки и содержанию правил и инструкций по охране труда», Федеральным законом от 24.11.1996г №132-ФЗ «Об основах туристской деятельности в Российской Федерации»; на основании Письма Минобразования от 12 ноября 2015 года № 09-3173 «О направлении Методических рекомендаций по организации и проведению туристских походов с обучающимися»; с учетом Приказа МЧС России от 30 января 2019 года № 42 «Об утверждении Порядка информирования территориальных органов МЧС России о маршрутах передвижения, проходящих по труднодоступной местности, водным, горным, спелеологическим и другим объектам, связанных с повышенным риском для жизни, причинением вреда здоровью туристов (экскурсантов) и их имуществу»; в соответствии с разделом X Трудового кодекса Российской Федерации и иными нормативными правовыми актами по охране труда.

1.2. Данная инструкция устанавливает требования охраны труда для руководителя похода и его заместителя (помощника) перед началом, во время и по окончании проведения туристского похода или туристской прогулки, экскурсии или экспедиции (путешествия) с участием детей (обучающихся), определяет меры безопасности во время данного мероприятия, а также в опасных и аварийных ситуациях.

1.3. Руководителем похода назначается педагогический работник образовательной организации, имеющий опыт организации и проведения туристских путешествий, опыт участия в походе продолжительностью свыше 1 дня (при 2-й степени сложности похода – опыт руководства походом продолжительностью свыше 1 дня).

1.4. Руководитель группы и его заместитель (помощник) при организации похода должны изучить инструкцию по охране труда при проведении туристских походов, прогулок и экскурсий, пройти целевой инструктаж по обеспечению безопасности учащихся в походе с записью в соответствующем журнале регистрации инструктажа по охране труда, обучение приемам оказания первой помощи пострадавшим.

1.5. К участию в походах допускаются обучающиеся образовательной организации в возрасте от 7 лет, прошедшие инструктаж о мерах для обеспечения безопасности при использовании транспорта и в походе, с записью в журнале регистрации инструктажа при

туристических походах, утвержденного Постановлением Правительства РФ от 24.12.2021 № 2464 "О порядке обучения по охране труда и проверки знания требований охраны труда", медицинский осмотр и не имеющие каких-либо противопоказаний по состоянию здоровья, обладающие необходимым опытом и осуществляющие подготовку и организацию похода.

1.6. При проведении туристских походов и прогулок, ближних экскурсий и экспедиций возможно воздействие на руководителя похода и его заместителя следующих опасных и (или) вредных факторов:

- тяжесть трудового процесса: перемещение в пространстве.

Факторы признаются вредными, если это подтверждено результатами СОУТ.

1.7. Перечень профессиональных рисков и опасностей при проведении походов на руководителя группы и заместителя следующих опасных факторов:

- ухудшение общего состояния организма вследствие переутомления, связанного с продолжительностью туристического похода;
- травмирование вследствие движения в неудобной одежде и обуви, при неправильно подобранном снаряжении;
- травмирование при движении по каменистой местности или местности, имеющей экстремальный рельеф, вследствие падения при движении по краю рва, обрыва;
- падение в водоем при небезопасном нахождении вблизи него;
- солнечный (тепловой) удар, переохлаждение;
- укусы животных, пресмыкающихся, насекомых;
- пищевые отравления ядовитыми растениями, ягодами, грибами;
- пищевые отравления некачественными или хранившимися без соблюдения норм хранения продуктами питания;
- заражение различными кишечными инфекциями при употреблении воды из открытых непроверенных источников;
- травмирование вследствие резкого торможения, ДТП при передвижении к месту начала похода в транспорте;
- наезд проходящего транспортного средства при выходе на проезжую часть дороги;
- стихийные бедствия.

1.8. Руководитель похода и его заместитель в целях соблюдения требований охраны труда обязаны:

- обеспечивать режим соблюдения детьми правил безопасного поведения во время похода;
- выполнять требования охраны труда, инструкцию по охране жизни и здоровья детей;
- заботиться о личной безопасности и личном здоровье, а также о безопасности детей во время похода;
- соблюдать правила личной гигиены;
- знать требования безопасности при нахождении на природе;
- знать порядок действий при возникновении пожара, опасных природных явлений или иной чрезвычайной ситуации;
- знать правила дорожного движения в части, касающейся пешеходов;
- знать требования безопасности при передвижении в транспорте;
- соблюдать режим похода, время отдыха;
- уметь оказывать первую помощь пострадавшему.

1.9. Руководитель похода и его заместитель несут ответственность за жизнь, здоровье обучающихся и безопасное проведение похода, за выполнение плана мероприятия, содержание образовательной, оздоровительной, воспитательной и познавательной работы, правил пожарной безопасности, охраны природы, памятников истории и культуры.

1.10. При возникновении чрезвычайных ситуаций и происшествий на маршрутах или во время проведения похода руководителю группы необходимо известить руководителя образовательной организации.

1.11. В целях соблюдения правил личной гигиены и эпидемиологических норм в туристическом походе и прогулке необходимо:

- мыть руки с мылом после соприкосновения с загрязненными предметами, перед приемом пищи;
- не пить воду из открытых источников;
- не пробовать на вкус грибы, незнакомые ягоды, плоды, растения;
- не брать в руки птиц;
- соблюдать требования СП 2.4.3648-20, СанПиН 1.2.3685-21

1.12. Запрещается выход в туристский поход, находясь в состоянии алкогольного опьянения либо в состоянии, вызванном потреблением наркотических средств, психотропных, токсических или других одурманивающих веществ, а также распивать спиртные напитки, употреблять наркотические средства, психотропные, токсические или другие одурманивающие вещества во время проведения похода.

1.13. Руководитель похода и его заместитель (помощник), допустившие нарушение или невыполнение требований настоящей инструкции, могут быть привлечены к дисциплинарной ответственности и прохождению внеочередной проверки знаний требований охраны труда, а в зависимости от последствий - и к уголовной; если нарушение повлекло материальный ущерб - к материальной ответственности в установленном порядке.

2. Требования охраны труда перед началом похода

2.1. Туристский поход планируется заранее и согласовывается администрацией образовательной организации, маршрут и объекты посещения выбираются безопасные для жизни и здоровья детей.

2.2. В качестве организаторов походов с обучающимися могут выступать:

- организации, осуществляющие образовательную деятельность;
- организации, оказывающие услуги в области туризма (туристские фирмы, спортивные клубы и т.д.), с которыми администрация образовательной организации заключает договор с наличием требований к квалификации инструкторов (гидов-проводников), проводящих поход с обучающимися.

2.3. Туристские походы организуются с учетом возраста и интересов, интеллектуальной, физической и технической подготовленности и состояния здоровья детей. Условия допуска к некатегорийным походам должны соответствовать следующим:

		Минимальный возраст участников, лет			Количество участников		
		Пеший поход	Лыжный поход	Велопоход	Пеший поход	Лыжный поход	Велопоход
Походы выходного дня	1-дневный	7	9	12	6-25	6-20	6-15
	2-3-дневный	9	10	12	6-20	6-20	6-15
1-й степени сложности		10	11	12	6-20	6-20	6-15
2-й степени сложности		11	12	13	6-20	6-15	6-15

2.4. На этапе организации похода руководителю группы необходимо:

- разработать маршрут и график похода, план краеведческой, общественно полезной работы и других мероприятий, проводимых группой на маршруте;
- ознакомиться с условиями похода, определить все находящиеся на пути медицинские организации и отделения связи, органы МЧС и МВД, изучить сложные участки маршрута и наметить способы их преодоления, при необходимости получить консультацию у опытных туристов и краеведов;
- ознакомиться с информацией о состоянии здоровья каждого из предполагаемых участников похода.

2.5. Для оформления выхода в поход руководителю группы предоставить руководителю образовательной организации следующие документы:

- маршрутный лист туристской группы;
- письменное разрешение родителей (законных представителей), с указанием особенностей детей, которые необходимо учесть в походе;
- медицинский допуск на участие в походе продолжительностью свыше трёх дней, при этом обучающимся, допущенным к занятиям физической культурой по основной группе без ограничений, медицинский допуск для участия в походе продолжительностью до 3 дней не требуется;
- для проведения однодневных туристских прогулок, ближних экскурсий, практических занятий на местности, включенных в утвержденные образовательные программы, оформление вышеуказанных документов не требуется.

2.6. Получить приказ от руководителя образовательной организации о проведении туристского мероприятия с указанием планируемого маршрута, сроков проведения, состава туристской группы.

2.7. При необходимости администрацией образовательной организации может быть принято решение об информировании о времени и маршруте похода (по телефону, электронной почте) подразделения МЧС, организации, ответственной за развитие детского туризма в субъектах Российской Федерации и муниципальных образованиях.

2.8. В случае маршрутов, проходящих по труднодоступной местности, водным, горным, спелеологическим и другим объектам, связанных с повышенным риском для жизни, причинением вреда здоровью туристов и их имуществу проинформировать территориальный орган МЧС России в субъекте Российской Федерации не позднее чем за 10 рабочих дней до начала путешествия, похода, экскурсии, туристского слета и иного мероприятия, связанного с активными видами туризма.

2.9. Руководителю похода и заместителю (помощнику) пройти целевой инструктаж по обеспечению безопасности обучающихся в походе с записью в журнале регистрации инструктажа по охране труда.

2.10. Руководителю группы провести инструктаж с обучающимися о мерах для обеспечения безопасности при использовании транспорта и в походе с учетом специфики вида туристского путешествия (маршрута) или экскурсии (прогулки), о чем производится запись в "Журнале регистрации инструктажа в туристских походах". Инструктаж должен включать правила дорожной безопасности и поведения в транспорте, правила охраны природы, памятников истории и культуры, правила безопасного поведения на природе и оказания первой помощи, требования пожарной безопасности и санитарно-гигиенических норм.

2.11. Ознакомить учащихся с обычаями, традициями и правилами поведения коренных жителей мест, по которым предстоит передвижение.

2.12. Организовать подготовку и подбор необходимого снаряжения в соответствии с рекомендуемым перечнем туристского снаряжения общеобразовательной организации (Приложение 9 Методических рекомендаций по организации и проведению туристских походов с обучающимися), продуктов питания и питьевой воды, выявить возможность пополнения запасов продуктов и питьевой воды на маршруте.

2.13. Подготовить аптечку первой помощи с необходимыми медикаментами и перевязочными материалами, сигнальные средства, картографический материал, средства навигации.

2.14. Вовремя явиться к месту отправления в удобной одежде и обуви, соответствующей сезону и погоде.

2.15. Осуществить проверку наличия средств связи, применение которых обеспечит организацию связи с учетом особенностей маршрута передвижения, уровня их зарядки, наличия заряженных запасных элементов питания.

2.16. Проверить перед выходом группы на маршрут наличие и соответствующее погодным условиям состояние экипировки участников туристского похода (экспедиции), экскурсии или туристской прогулки, личное и групповое снаряжение, инвентарь.

- 2.17. Проверить правильность подгонки одежды, обуви и туристического снаряжения.
- 2.18. Перед началом похода сделать первую переключку и отметить всех присутствующих детей по списку.
- 2.19. В случае неявки ребенка или иного лица, включенного в список, сведения о нем необходимо вычеркнуть из списка, после чего заверить список, содержащий корректировки, подписью руководителя похода.
- 2.20. Перед началом туристского похода (не ранее чем за сутки), проходящего по труднодоступной местности, водным, горным, спелеологическим и другим объектам, связанного с повышенным риском для жизни, причинением вреда здоровью туристов и их имуществу, дополнительно по телефону проинформировать территориальный орган МЧС России в субъекте Российской Федерации о предстоящем начале туристского мероприятия.
- 2.21. Не приступать к проведению туристского мероприятия в случае обнаружения несоответствия оборудования, снаряжения установленным требованиям, при невозможности выполнения указанных подготовительных действий, а также при отсутствии у обучающихся необходимых медицинских заключений и навыков.

3. Требования охраны труда во время туристического похода

- 3.1. В походе руководствоваться нормативными и правовыми актами, регламентирующими безопасное проведение туристских мероприятий с обучающимися.
- 3.2. Не допускать доставку детей к месту похода в непредназначенных для перевозки детей автотранспортных средствах.
- 3.3. Во время поездки в транспорте соблюдать правила безопасного поведения, порядок в салоне, не захламлять вещами проход и выходы, не отвлекать водителя от управления во время движения, не допускать во время движения действий детей, которые потенциально способны привести к несчастному случаю (вставание с места, хождение, сидение в непредназначенных для поездки позах, высовывание рук из окон и т.д.).
- 3.4. По прибытии к месту начала похода пешком и (или) на транспорте провести вторую переключку детей и отметку присутствующих.
- 3.5. Соблюдать утвержденный маршрут туристского похода и график движения, график контрольной связи.
- 3.6. Осуществлять отметки в маршрутном листе о прохождении маршрута.
- 3.7. Руководитель похода и его заместитель (помощник) должны вести постоянное наблюдение за детьми, участвующими в туристическом походе.
- 3.8. Контролировать состояние детей во время похода, темп движения, соблюдение питьевого режима, осуществлять привалы, периодический отдых, оказывать помощь детям.
- 3.9. Во время похода поддерживать дисциплину, контролировать соблюдение детьми установленного порядка проведения туристического похода, правил безопасного поведения и культуры поведения, а также правил личной гигиены при употреблении пищи.
- 3.10. Контролировать соблюдение детьми бережного отношения к природе, памятникам истории и культуры, к личному и групповому имуществу.
- 3.11. В походе сохранять окружающую среду, не нарушать обычаи, традиции коренных жителей, уважительно относиться к местным жителям.
- 3.12. Не разрешать детям уходить с группы, двигаться разными тропами, дорогами и маршрутами. Не оставлять обучающихся одних.
- 3.13. Во время передвижения быть внимательным и контролировать изменение окружающей обстановки.
- 3.14. В туристическом походе запрещено:
- нарушать или изменять маршрут движения;
 - разводить костры в непредназначенных (необорудованных) для этого местах;
 - пить воду из водоемов;
 - передвигаться без обуви;
 - пробовать на вкус грибы, незнакомые ягоды, плоды, растения;
 - притрагиваться к колючим и жалающим растениям и кустарникам;

- брать в руки животных, птиц;
- подходить к крупным животным и птицам;
- засовывать руки в норы, разрушать муравейники, гнезда;
- ломать ветки, срывать растения, занесенные в Красную книгу;
- оставлять после себя мусор;
- ходить по краю обрывов, склонов и оврагов.
- купаться в непредназначенных для этого и непроверенных водоемах.

3.15. Соблюдать настоящую инструкцию по охране труда при проведении походов, туристических экскурсий и прогулок, а также правила личной гигиены, действующие Правила противопожарного режима в Российской Федерации.

3.16. Принимать необходимые меры предосторожности в случае опасных природных явлений и (или) природных катастроф.

3.17. Перед отправлением в обратный путь проверить наличие детей по списку.

4. Требования охраны труда в аварийных ситуациях

4.1. Перечень основных возможных аварий и аварийных ситуаций при проведении похода, причины их вызывающие:

- лесной пожар, опасные природные, техногенные явления и другие чрезвычайные ситуации и происшествия;
- плохое самочувствие, внезапное заболевание, получение травмы участником похода (прогулки, экскурсии), включая укусы животных и насекомых, отравление.

4.2. Немедленно известить прямого руководителя:

- о любой ситуации, угрожающей жизни и здоровью сопровождающих и детей;
- о каждом произошедшем несчастном случае;
- об ухудшении состояния своего здоровья, в том числе о проявлении признаков острого профессионального заболевания (отравления).

4.3. Принимать необходимые меры, направленные на обеспечение безопасности участников туристского похода, вплоть до изменения маршрута в сторону упрощения или прекращения похода в связи с возникшими опасными природными, техногенными явлениями и другими обстоятельствами, а также в случае необходимости оказания помощи пострадавшему или заболевшему участнику похода.

4.4. При плохом самочувствии, внезапном заболевании, получении травмы ребенком, включая укусы животными и насекомыми, отравлении необходимо оказать пострадавшему первую помощь, воспользовавшись аптечкой первой помощи. Принимать срочные меры по доставке травмированных или заболевших участников похода в ближайшее медицинское учреждение, информировать родителей ребёнка и образовательную организацию, проводящую данный поход.

4.5. Организовывать в случае необходимости оперативную помощь другой туристской группе, находящейся в данном районе (по возможности).

4.6. При возникновении чрезвычайных ситуаций и происшествий на маршрутах или во время проведения похода руководителю группы незамедлительно сообщить в поисково-спасательный отряд, спасательные, специализированные службы МЧС, руководителю образовательной организации.

4.7. При лесном пожаре, возникновении иных опасных ситуаций, способных нанести вред здоровью обучающимся, руководитель похода должен немедленно принять необходимые меры предосторожности и вывести детей из опасной зоны.

4.8. В случае нарушения группой на маршруте контрольных сроков оповещения администрация организации, проводящей поход, обязана незамедлительно связаться с подразделением МЧС Российской Федерации с целью выяснения местонахождения группы и оказания ей необходимой помощи.

5. Требования охраны труда по окончании похода

- 5.1. По прибытии при выходе из транспорта напомнить детям, чтобы проверили и не забыли в салоне свои вещи (одежду, мобильные телефоны, туристическое снаряжение и пр.).
- 5.2. Удостовериться в хорошем самочувствии детей.
- 5.3. Еще раз сверить количество детей со списком.
- 5.4. Руководителю похода довести до сведения администрации образовательной организации информацию о возвращении детей с туристского мероприятия.
- 5.5. По окончании похода, проходившего по труднодоступной местности, водным, горным, спелеологическим и другим объектам, связанного с повышенным риском для жизни, причинением вреда здоровью туристов и их имуществу, информировать территориальный орган МЧС России о возвращении группы с маршрута в срок.
- 5.6. Подвести итоги похода, отметить положительные и отрицательные стороны поведения детей.
- 5.7. Довести обучающихся до образовательной организации, передать родителям (законным представителям) в установленном порядке.

МУНИЦИПАЛЬНОЕ БЮДЖЕТНОЕ ОБЩЕОБРАЗОВАТЕЛЬНОЕ УЧРЕЖДЕНИЕ
«ЖЕЛЯБОВСКАЯ СРЕДНЯЯ ОБЩЕОБРАЗОВАТЕЛЬНАЯ ШКОЛА»
НИЖНЕГОРСКОГО РАЙОНА РЕСПУБЛИКИ КРЫМ

СОГЛАСОВАНО:
Председатель ППО
МБОУ «Желябовская СОШ»
Н.Н.Османова

Протокол № 33 от «24» января 2023г.



Подписан: Тупальская Татьяна Юрьевна
DN: C=RU, OU=директор, O="МБОУ"
Желябовская СОШ", CN=Тупальская
Татьяна Юрьевна,
E=zhelebovka.os@njno.rk.gov.ru
Основание: я подтверждаю этот документ
своей удостоверяющей подписью
Местоположение: место подписания
Дата: 2023.05.24 13:18:38+03'00'
Foxit PDF Reader Версия: 11.1.0

УТВЕРЖДАЮ:
Директор МБОУ
«Желябовская СОШ»
Т.Ю.Тупальская

Приказ № 71 от «27» февраля 2023г.

Инструкция № 272
по профилактике инфекционных и кишечных заболеваний
в летнем оздоровительном лагере «ДОМ» с дневным прибытием детей
Муниципального бюджетного общеобразовательного учреждения
«Желябовская средняя общеобразовательная школа»
Нижнегорского района Республики Крым

1. Общие положения инструкции

1.1. Настоящая инструкция разработана в соответствии с Федеральным законом от 21.11.2011г № 323-ФЗ «Об основах охраны здоровья граждан в Российской Федерации» в редакции от 10 апреля 2022 года, с учетом СП 2.4.3648-20 «Санитарно-эпидемиологические требования к организациям воспитания и обучения, отдыха и оздоровления детей и молодежи», СанПиН 1.2.3685-21 «Гигиенические нормативы и требования к обеспечению безопасности и (или) безвредности для человека факторов среды обитания» и СанПиН 2.3/2.4.3590-20 «Санитарно-эпидемиологические требования к организации общественного питания населения»; согласно разделу X Трудового кодекса Российской Федерации и иным нормативным правовым актам по охране и безопасности труда.

1.2. Инструктаж «Профилактика инфекционных и кишечных заболеваний» проводят воспитатели с обучающимися, посещающими лагерь дневного пребывания детей при школе.

1.3. В специальном журнале регистрации инструктажей регистрируется запись о проведении данного инструктажа ребенку.

2. Профилактика инфекционных заболеваний

Воздушно-капельные инфекции (ВКИ) - это инфекции, которые передаются при чихании и кашле. К ним относятся: острые респираторные вирусные заболевания, грипп, ветряная оспа, корь, краснуха, коклюш, менингококковая инфекция.

Мы хотим дать вам некоторые рекомендации как уберечься от ВКИ, особенно во время эпидемических вспышек этих заболеваний.

1. Неоценимое значение в профилактике заболеваний имеет **закаливание организма**. Дети, занимающиеся спортом, гимнастикой, водными процедурами, значительно меньше подвержены заболеваниям и воздействию вируса, и даже если заболеют, то заболевание протекает значительно легче.

2. Необходимо строгое **соблюдение санитарного минимума**, как в домашней обстановке, так и в общественных местах. Убирать помещение нужно влажным способом.
3. **Нужно соблюдать личную гигиену:** мыть руки с мылом, пользоваться личным полотенцем; следить за чистотой воздуха в помещениях, которые нужно проветривать 3-4 раза в день, не менее 30-40 минут каждый раз, так как свежий воздух губительно действует на вирусы.
4. Своевременное **лечение кариозных зубов и хронического воспаления миндалин** также важно для профилактики.
5. При появлении первых признаков заболевания **нельзя посещать школу.**
6. При эпидемии **не следует посещать общественные заведения.**
7. Любая инфекция - это большая нагрузка для организма, перенося инфекцию на ногах, вы можете причинить себе большой вред - **болезнь может дать тяжелые осложнения.**
8. Больной не должен сам идти в поликлинику, необходимо вызвать врача на дом! **Без назначения врача принимать какие-либо лекарства нельзя.**
9. Пытаться с помощью ацетилсалициловой кислоты или анальгина «сбить» **температуру не рекомендуется.** Повышенная температура - нормальная защитная реакция организма.
10. Больной должен **иметь отдельную посуду**, которую необходимо тщательно мыть с хозяйственным мылом.
11. Немаловажное значение во время эпидемии и до нее приобретают **правильный режим питания, калорийность пищи**, ее насыщенность витаминами.
12. Необходимо понимать, что воздушно-капельная инфекция может передаваться на расстоянии 1,5-3 метра. **Больному при чихании и кашле нужно прикрывать рот носовым платком.**
13. При появлении больного в доме рекомендуется **надевать четырехслойную марлевую повязку**, которая должна закрывать рот и нос.
14. **Не следует долго разговаривать с больным**, садиться на его кровать, целовать и т.д. после соприкосновения с больным или его вещами **необходимо тщательно вымыть руки с мылом.**

Выполнение всех мер, предупреждающих распространение и развитие инфекционного заболевания - лучшее средство в борьбе с вирусом.

3. Профилактика кишечных заболеваний.

Дизентерия и сальмонеллезы, брюшной тиф, холера, иерсиниозы и пищевые токсикоинфекции, возникающие при попадании в организм различных кишечных бактерий и токсинов очень опасны для здоровья. Как минимум, они вызывают дисбактериоз желудочно-кишечного тракта, брюшной тиф и холера при отсутствии своевременной медицинской помощи могут привести к смерти.

Вполне возможно защититься от кишечных инфекций при соблюдении достаточно простых санитарных правил:

1. Конечно же, необходимо тщательно мыть руки после посещения туалета, возвращения с улицы, а также перед тем как готовить или употреблять еду.
2. Необходимо употреблять только кипяченую воду, где бы вы не находились.
3. Молоко и молочные продукты также могут нести заразу. Именно по этой причине рекомендуется (особенно в жаркое время года) употреблять их только после термической обработки. Молоко прокипятите, творог используйте для приготовления сырников и запеканок.

4. Мясо, мясные продукты, кур, куриные яйца тоже подвергайте длительной термообработке. Хуже они не станут, но зато вреда здоровью не принесут.
5. Овощи и фрукты очень нужны организму. Они содержат необходимые витамины и микроэлементы. Но они часто бывают загрязнены различными кишечными бактериями. Не поддавайтесь соблазну съесть их, не отходя от прилавка магазина или рынка. Побалуйте себя только после того, как Вы хорошо вымоете приобретенные овощи фрукты чистой проточной водой.
6. Защищайте продукты от мух - разносчиков заразы.
7. Если все же заболете - значит где-то нарушили достаточно простые правила защиты от болезни. Здесь уже ничего не остается, как срочно обратиться за помощью врача. И не нужно заниматься самолечением. Это ни к чему не приведет, кроме вреда для здоровья.

**МУНИЦИПАЛЬНОЕ БЮДЖЕТНОЕ ОБЩЕОБРАЗОВАТЕЛЬНОЕ УЧРЕЖДЕНИЕ
«ЖЕЛЯБОВСКАЯ СРЕДНЯЯ ОБЩЕОБРАЗОВАТЕЛЬНАЯ ШКОЛА»
НИЖНЕГОРСКОГО РАЙОНА РЕСПУБЛИКИ КРЫМ**

СОГЛАСОВАНО:
Председатель ППО
МБОУ «Желябовская СОШ»

Н.Н.Османова

Протокол № 33 от «24» января 2023 г.



Подписан: Тупальская Татьяна Юрьевна
DN: С=RU, OU=Директор, O=МБОУ ""
Желябовская СОШ"", CN=Тупальская
Татьяна Юрьевна,
E=zhelebovka.os@ljpo.rk.gov.ru
Основание: я подтверждаю этот документ
своей удостоверяющей подписью
Местоположение: место подписания
Дата: 2023.05.24 13:19:03+03'00'
Foxit PDF Reader Версия: 11.1.0

УТВЕРЖДАЮ:
Директор МБОУ
«Желябовская СОШ»
Т.Ю.Тупальская

Приказ № 71 от «27» февраля 2023 г.

**Должностная инструкция № 264
для работника физической культуры летнего оздоровительного
лагеря «ДОМ»
с дневным прибыванием детей
Муниципального бюджетного общеобразовательного учреждения
«Желябовская средняя общеобразовательная школа» Нижнегорского
района Республики Крым**

1. Общие требования охраны труда

1.1. Настоящая инструкция разработана в соответствии с Приказом Минтруда России от 29 октября 2021 года N 772н «Об утверждении основных требований к порядку разработки и содержанию правил и инструкций по охране труда», Постановлениями Главного государственного санитарного врача России от 28.09.2020г №28 «Об утверждении СП 2.4.3648-20 «Санитарно-эпидемиологические требования к организациям воспитания и обучения, отдыха и оздоровления детей и молодежи» и от 28.01.2021г №2 «Об утверждении СанПиН 1.2.3685-21 «Гигиенические нормативы и требования к обеспечению безопасности и (или) безвредности для человека факторов среды обитания»; разделом X ТК РФ и иными нормативными правовыми актами по охране труда.

1.2. Данная инструкция устанавливает требования охраны труда перед началом, во время и по окончании работы сотрудника, выполняющего обязанности учителя физической культуры в школе, требования охраны труда в аварийных ситуациях, определяет безопасные методы и приемы работ на рабочем месте.

1.3. Инструкция по охране труда составлена в целях обеспечения безопасности труда и сохранения жизни и здоровья учителя физкультуры при выполнении им своих трудовых обязанностей и функций в общеобразовательной организации.

1.4. К выполнению обязанностей учителя физкультуры в общеобразовательной организации допускаются лица:

- имеющие образование, соответствующие требованиям к квалификации (профстандарта) по своей должности;
- соответствующие требованиям, касающимся прохождения предварительного и периодических медицинских осмотров, внеочередных медицинских осмотров по направлению директора, обязательного психиатрического освидетельствования (не реже 1 раз в 5 лет), профессиональной гигиенической подготовки и аттестации (при приеме на работу и далее не реже 1 раза в 2 года), вакцинации, наличия личной медицинской книжки с результатами медицинских обследований и

лабораторных исследований, сведениями о прививках, перенесенных инфекционных заболеваниях, о прохождении профессиональной гигиенической подготовки и аттестации с допуском к работе.

1.5. Принимаемый на работу учитель физкультуры обязан пройти в установленном порядке вводный инструктаж, первичный инструктаж на рабочем месте до начала самостоятельной работы (если его профессия и должность не входит в утвержденный директором Перечень освобожденных от прохождения инструктажа профессий и должностей), проходить повторные инструктажи не реже одного раза в шесть месяцев, а также внеплановые и целевые в случаях, установленных Порядком обучения по охране труда и проверки знаний требований охраны труда, утвержденным Постановлением Правительства РФ от 24.12.2021 № 2464 "О порядке обучения по охране труда и проверки знания требований охраны труда".

1.6. Учитель физической культуры должен изучить настоящую инструкцию, пройти обучение по охране труда и проверку знания требований охраны труда, обучение приемам оказания первой помощи пострадавшим, обучение правилам пожарной безопасности и электробезопасности и проверку знаний правил в объеме должностных обязанностей с присвоением I квалификационной группы допуска по электробезопасности.

1.7. Учитель физкультуры в целях соблюдения требований охраны труда обязан:

- соблюдать требования охраны труда и производственной санитарии, инструкции по охране труда, охране жизни и здоровья обучающихся;
- обеспечивать режим соблюдения норм и правил по охране труда и пожарной безопасности во время организации образовательной деятельности;
- соблюдать правила личной гигиены;
- иметь четкое представление об опасных и вредных факторах, связанных с выполнением работ и знать основные способы защиты от их воздействия;
- заботиться о личной безопасности и личном здоровье, а также о безопасности окружающих в процессе проведения занятий физкультуры либо во время нахождения на территории школы;
- знать порядок действий при возникновении пожара или иной чрезвычайной ситуации и эвакуации, сигналы оповещения о пожаре;
- уметь пользоваться первичными средствами пожаротушения (огнетушителями);
- знать месторасположение аптечки и уметь оказывать первую помощь пострадавшему;
- соблюдать Правила внутреннего трудового распорядка и Устав общеобразовательной организации;
- соблюдать установленные режимы труда и отдыха;
- соблюдать должностную инструкцию учителя физкультуры школы;
- соблюдать инструкцию по охране труда в спортивном зале.

1.8. В процессе работы возможно воздействие на учителя физкультуры следующих опасных и (или) вредных производственных факторов:

- напряженность трудового процесса: нагрузка на голосовой аппарат;
- тяжесть трудового процесса: рабочая поза (длительное нахождение в положении "стоя" в течение рабочего дня).

Факторы признаются вредными, если это подтверждено результатами СОУТ.

1.9. Перечень профессиональных рисков и опасностей при работе учителем физической культуры:

- нарушение остроты зрения при недостаточной освещённости спортивного зала или инструкторской (тренерской), при длительной работе с документами;
- травмирование при демонстрации упражнений на спортивных снарядах, имеющих дефекты или недостаточно закрепленных;
- травмирование при неаккуратном обращении обучающихся со спортивным инвентарем;
- травмирование при беге на влажном полу;

- поражение электрическим током при прикосновении к электрооборудованию с открытыми токоведущим частям или кабелям питания с нарушенной изоляцией (при включении или выключении электроприборов и (или) освещения);
- повышенное психоэмоциональное напряжение;
- перенапряжение голосового анализатора.

1.10. Учитель физкультуры при проведении занятий и соревнований находится в удобной спортивной одежде и спортивной обуви, а также следит за соблюдением требований к спортивной форме обучающимся.

1.11. В случае травмирования уведомить заместителя директора по УВР любым доступным способом в ближайшее время. При неисправности спортивного оборудования и инвентаря, мебели и оргтехники сообщить заместителю директора по административно-хозяйственной части и не использовать до устранения всех недостатков и получения разрешения.

1.12. В целях соблюдения правил личной гигиены и эпидемиологических норм учитель физической культуры должен:

- оставлять верхнюю одежду, обувь в предназначенных для этого местах;
- мыть руки с мылом, использовать кожные антисептики после соприкосновения с загрязненными предметами, перед началом работы, после занятия и посещения туалета, перед приемом пищи;
- не допускать приема пищи в тренерской (инструкторской);
- осуществлять проветривание спортивного зала и раздевалок;
- соблюдать требования СП 2.4.3648-20, СанПиН 1.2.3685-21, СП 3.1/2.4.3598-20.

1.13. Запрещается выполнять работу, находясь в состоянии алкогольного опьянения либо в состоянии, вызванном потреблением наркотических средств, психотропных, токсических или других одурманивающих веществ, а также распивать спиртные напитки, употреблять наркотические средства, психотропные, токсические или другие одурманивающие вещества на рабочем месте или в рабочее время.

1.14. Учитель, допустивший нарушение или невыполнение требований настоящей инструкции, рассматривается, как нарушитель производственной дисциплины и может быть привлечён к дисциплинарной ответственности и прохождению внеочередной проверки знаний требований охраны труда, а в зависимости от последствий - и к уголовной; если нарушение повлекло материальный ущерб - к материальной ответственности в установленном порядке.

2. Требования охраны труда перед началом работы

2.1. Учитель физкультуры общеобразовательной организации должен приходить на работу в чистой, опрятной одежде, перед началом работы вымыть руки. Прибыть на работу заблаговременно для исключения спешки и, как следствие, падения и получения травмы.

2.2. Визуально оценить состояние выключателей, включить полностью освещение в спортивном зале, раздевалках и убедиться в исправности электрооборудования:

- осветительные приборы должны быть исправны, надежно подвешены к потолку, иметь целостную светорассеивающую конструкцию: в спортивном зале – защитную, в душевых – пылевлагодонепроницаемую;
- уровень искусственной освещенности в спортивном зале должен составлять не менее 200 люкс, в снаряжных (инвентарных) - не менее 50 люкс;
- коммутационные коробки должны быть закрыты крышками, корпуса выключателей и розеток не должны иметь трещин и сколов, а также оголенных контактов.

2.3. Надеть спортивную одежду и удобную спортивную обувь с нескользящей подошвой.

2.4. Проверить окна на наличие трещин и иное нарушение целостности стекол.

2.5. Убедиться в наличии надлежащего теплового режима в спортивном зале (при планируемом занятии в спортивном зале):

- *в холодный период года:* в помещении спортзала — 18-20°C; в помещении зала для занятий лечебной физической культурой — 18-24°C; в помещении душевой — 18-26°C;

- в теплый период года для всех типов помещений верхняя граница допустимой температуры воздуха не более 28°C, нижняя граница идентична холодному периоду года.

2.6. Убедиться в соответствии климатических условий микроклиматическим показателям, при которых проводятся занятия физической культурой на открытом воздухе в холодный период года (при планируемом занятии на спортивной площадке):

по климатическим зонам:

Климатическая зона	Возраст обучающихся	Температура воздуха, °С		
		без ветра	при скорости ветра до 5 м/с	при скорости ветра 6-10 м/с
Северная часть Российской Федерации	до 12 лет	-10-11	-6-7	-3-4
	12-13 лет	-12	-8	-5
	14-15 лет	-15	-12	-8
	16-17 лет	-16	-15	-10
Заполярье	до 12 лет	-11-13	-7-9	-4-5
	12-13 лет	-15	-11	-8
	14-15 лет	-18	-15	-11
	16-17 лет	-21	-18	-13
Средняя полоса Российской Федерации	до 12 лет	-9	-6	-3
	12-13 лет	-12	-8	-5
	14-15 лет	-15	-12	-8
	16-17 лет	-16	-15	-10

в условиях муссонного климата:

Сезоны года	Класс обучения	Температура воздуха, °С	Влажность воздуха, %	Скорость ветра, м/с
Зима	1-4	-1-7	0-75	<2
	5-11	-1-15	0-00	<5
Весна	1-4	0+5	0-80	0-2
	5-11	-1+5	0-00	0-7
Лето	1-4	<+25	<60	2-6
	5-11	<+30	<80	0-8
Осень	1-4	>+3	0-75	0-2
	5-11	>0	0-00	0-8
Весеннее межсезонье	1-4	0-3	0-60	0-2
	5-11	0-7	0-00	0-6
Осеннее межсезонье	1-4	0-5	0-80	0-3
	5-11	0-10	0-00	0-8

В дождливые дни занятия физической культурой проводить в зале.

2.7. Удостовериться в наличии первичных средств пожаротушения, срока их пригодности и доступности, в наличии аптечки первой помощи и укомплектованности ее медикаментами.

2.8. Провести осмотр санитарного состояния тренерской, раздевалок и спортивного зала, а также оценить покрытие пола спортивного зала, которое не должно быть сырым, иметь дефекты и повреждения.

2.9. Провести осмотр санитарного состояния спортивной площадки, оценить состояние беговых дорожек, спортивной площадки и футбольного поля, которые не должны быть сырыми и иметь дефекты. Не допускать наличия на спортивной площадке, стадионе, беговых дорожках, в прыжковой яме битого стекла, проволоки, камней.

- 2.10. Произвести сквозное проветривание спортзала и раздевалок в соответствии с показателями продолжительности, указанными в СанПиН 1.2.3685-21, открыв окна с ограничителями и двери.
- 2.11. Убедиться в свободности выхода из спортивного зала и раздевалок.
- 2.12. Убедиться в безопасности рабочего места, проверить на устойчивость и исправность спортивные снаряды и иное спортивное оборудование. При сборке спортивных снарядов соблюдать осторожность.
- 2.13. Убедиться в целостности и исправности спортивного инвентаря с учётом требований к проводимому уроку по тем или иным видам спортивных занятий.
- 2.14. Перед проведением урока проверить пол в спортивном зале на отсутствие влаги.
- 2.15. При подготовке к занятиям по спортивным играм проверить накачку мячей, натяжение волейбольной сетки, крепление баскетбольных щитов и правильность разметки поля.
- 2.16. Перед занятиями с упражнениями на гимнастику проверить наличие матов и их целостность, прочность креплений спортивных снарядов, канатов, целостность шведской стенки.
- 2.17. Перед использованием силовых тренажеров и штанги проверить целостность тросов, смазку трущихся частей, наличие необходимых весов и крепление штанги, наличие фиксатора веса на тренажёрах.
- 2.18. Перед занятиями шейпингом проверить исправность музыкальной аппаратуры, целостность зеркал и хореографического станка, наличие спортивных ковров.
- 2.19. Перед осуществлением работы в тренерской (инструкторской) провести проверку работоспособности и удостовериться в исправности персонального компьютера и оргтехники, иных электроприборов.
- 2.20. Приступать к работе разрешается после выполнения подготовительных мероприятий и устранения всех недостатков и неисправностей.

3. Требования охраны труда во время работы

- 3.1. Во время работы необходимо соблюдать порядок в тренерской, спортивном зале и инвентарной (снарядной), не загромождать выходы из помещений и подходы к первичным средствам пожаротушения.
- 3.2. При изучении обучающимися новых тем по физической культуре, выполнении впервые упражнений на спортивных снарядах провести с детьми соответствующие инструктажи с записью в журнале регистрации инструктажей, обучить безопасным правилам выполнения упражнений.
- 3.3. Поддерживать дисциплину и порядок во время занятий по физкультуре, не разрешать обучающимся самовольно уходить из спортивного зала или спортивной площадки без разрешения учителя, не оставлять обучающихся одних без контроля.
- 3.4. Следить за правильным и безопасным исполнением упражнений обучающимися, исключать конфликтные ситуации во время занятий, возможность столкновения детей друг с другом во время разминки, спортивных игр, перестроений, эстафет и т.д.
- 3.5. Строго соблюдать установленные нормы и требования, а также рекомендации медицинского работника по дозировке физической нагрузки для обучающихся.
- 3.6. Спортивные снаряды и спортивный инвентарь применять только в исправном состоянии, соблюдая правила безопасности и утверждённые методики.
- 3.7. При выполнении демонстрационных упражнений на спортивных снарядах соблюдать осторожность, использовать исправные гимнастические маты.
- 3.8. При осуществлении обучающимися игр в футбол, баскетбол, волейбол и иных быть внимательным и не отвлекаться.
- 3.9. После каждого занятия в отсутствие обучающихся проветривать спортивный, гимнастический залы, руководствуясь показателями продолжительности, указанными в СанПиН 1.2.3685-21:

Температура наружного воздуха, °С	Длительность проветривания помещений, мин.	
	в малые перемены, мин	в большие перемены, мин
от +10 до +6	4-10	25-35
от +5 до 0	3-7	20-30
от 0 до -5	2-5	15-25
от -5 до -10	1-3	10-15
ниже -10	1-1,5	5-10

3.10. Персональный компьютер или ноутбук в тренерской (инструкторской), принтер необходимо использовать в соответствии с инструкцией по эксплуатации и (или) техническим паспортом.

3.11. При использовании электронного оборудования, в том числе клавиатуры и мыши, ежедневно дезинфицировать их в соответствии с рекомендациями производителя либо с использованием растворов или салфеток на спиртовой основе, содержащих не менее 70% спирта.

3.12. Не использовать в помещениях переносные отопительные приборы с инфракрасным излучением, а также кипятильники, плитки, электрочайники, не сертифицированные удлинители.

3.13. При использовании персонального компьютера, оргтехники и иных электроприборов учителю физкультуры запрещается:

- включать в электросеть и отключать от неё электроприборы мокрыми и влажными руками;
- нарушать последовательность включения и выключения компьютера, оргтехники и иных электроприборов;
- размещать на электроприборах предметы (бумагу, ткань, вещи и т.п.);
- разбирать включенные в электросеть приборы;
- прикасаться к оголенным или с поврежденной изоляцией проводам и кабелям питания;
- сгибать и заземлять кабели питания;
- оставлять без присмотра включенные электроприборы.

3.14. Осуществлять контроль ежедневной обработки спортивного инвентаря и матов в спортивном зале с использованием мыльно-содового раствора.

3.15. Учителю физкультуры необходимо соблюдать правила передвижения в помещениях и на территории школы:

- во время ходьбы быть внимательным и контролировать изменение окружающей обстановки;
- ходить по коридорам и лестничным маршам, придерживаясь правой стороны;
- при передвижении по лестничным пролетам следует соблюдать осторожность и внимательность, не перепрыгивать через ступеньки, не наклоняться через перила, ходить осторожно и не спеша;
- не проходить ближе 1,5 метра от стен здания общеобразовательной организации;
- не наступать на люки.

3.16. Соблюдать во время работы настоящую инструкцию по охране труда для учителя физкультуры, иные инструкции по охране труда при выполнении работ, установленный режим рабочего времени и времени отдыха.

3.17. При длительной работе с журналом, документами, за компьютером (ноутбуком) с целью снижения утомления зрительного анализатора, предотвращения развития познотонического утомления через час работы делать перерыв на 10-15 минут, во время которого следует выполнять комплекс упражнений для глаз, физкультурные паузы.

4. Требования охраны труда в аварийных ситуациях

4.1. Перечень основных возможных аварий и аварийных ситуаций, причины их вызывающие:

- возникновение технической неисправности спортивных снарядов, тренажёров, спортивного инвентаря вследствие износа;
- изменение метеорологической ситуации, нарушение санитарно-гигиенических норм на спортивной площадке;
- пожар, возгорание, задымление, поражение электрическим током вследствие неисправности электрооборудования, оргтехники, шнуров питания;
- прорыв системы отопления, водоснабжения, канализации из-за износа труб;
- террористический акт или угроза его совершения.

4.2. Учитель физкультуры обязан немедленно известить заместителя директора по УВР или директора школы:

- о любой ситуации, угрожающей жизни и здоровью обучающихся и работников общеобразовательной организации;
- о факте возникновения групповых инфекционных и неинфекционных заболеваний;
- о каждом произошедшем несчастном случае;
- об ухудшении состояния своего здоровья, в том числе о проявлении признаков острого профессионального заболевания (отравления).

4.3. В случае возникновения технической неисправности спортивных снарядов, тренажёров, спортивного инвентаря учитель физкультуры должен остановить занятие, изъять данное оборудование или ограничить к нему доступ, и не использовать его в образовательной деятельности до полного устранения неисправностей и получения разрешения заместителя директора по административно-хозяйственной части.

4.4. При изменении метеорологической ситуации (дождь, снег, резкое похолодание, порывы ветра), нарушении санитарно-гигиенических норм на спортивной площадке учитель физкультуры должен остановить занятие и перенести его в спортивный зал.

4.5. В случае появления задымления или возгорания в спортивном зале, раздевалках, тренерской, снарядной (инвентарной) или в иных помещениях учитель физкультуры обязан немедленно прекратить работу, вывести обучающихся из спортивного зала и раздевалок – опасных зон, вызвать пожарную охрану по телефону 01 (101 – с мобильного), оповестить голосом о пожаре и вручную задействовать АПС, сообщить директору школы. При условии отсутствия угрозы жизни и здоровью людей принять меры к ликвидации пожара в начальной стадии с помощью первичных средств пожаротушения.

4.6. В случае получения травмы или плохого самочувствия учитель физкультуры обязан прекратить работу, позвать на помощь, воспользоваться аптечкой первой помощи, поставить в известность директора школы (при отсутствии иное должностное лицо) и обратиться в медицинский пункт. При плохом самочувствии или получении травмы иным работником или обучающимся необходимо оказать ему первую помощь. Вызвать медицинского работника общеобразовательной организации, при необходимости, вызвать скорую медицинскую помощь по телефону 03 (103) и сообщить о происшествии директору школы. Обеспечить до начала расследования сохранность обстановки на месте происшествия, а если это невозможно (существует угроза жизни и здоровью окружающих) – фиксирование обстановки путем фотографирования или иным методом.

4.7. При аварии (прорыве) в системе отопления в спортивном зале необходимо вывести обучающихся из помещения, оперативно сообщить о произошедшем заместителю директора по административно-хозяйственной части общеобразовательной организации.

4.8. В случае угрозы или возникновения очага опасного воздействия техногенного характера, угрозы или приведения в исполнение террористического акта следует руководствоваться Планом эвакуации, инструкцией о порядке действий в случае угрозы и возникновении ЧС террористического характера.

5. Требования охраны труда по окончании работы

5.1. Собрать у обучающихся спортивный инвентарь, проверить на целостность и разместить в инвентарной (снарядной).

5.2. Провести осмотр санитарного состояния спортивного зала, спортивной площадки и

раздевалок (после выхода обучающихся).

5.3. После окончания последнего урока физической культуры яму для прыжков закрыть полимерной пленкой или иными защитными приспособлениями во избежание загрязнения песка.

5.4. Убедиться в свободности выходов из спортивного зала и раздевалок.

5.5. Проветрить спортивный зал и раздевалки.

5.6. Отключить персональный компьютер (ноутбук) и оргтехнику в тренерской, другие имеющиеся электроприборы от электросети.

5.7. Удостовериться в противопожарной безопасности спортивного зала, инвентарной (снарядной), тренерской и раздевалок. Удостовериться, что противопожарные правила в помещениях соблюдены, огнетушители находятся в установленных местах. При окончании срока эксплуатации огнетушителя передать его лицу, ответственному за пожарную безопасность в школе, для последующей перезарядки. Установить в помещении новый огнетушитель.

5.8. Проконтролировать проведение влажной уборки, обработку спортивного инвентаря и матов с использованием мыльно-содового раствора, а также вынос мусора из помещений.

5.9. Закрыть окна, вымыть руки, перекрыть воду и выключить свет.

5.10. Сообщить непосредственному руководителю о недостатках, влияющих на безопасность труда, пожарную безопасность, обнаруженных во время работы. пожарную и электробезопасность, замеченных во время выполнения работ.

5.11. При отсутствии недостатков закрыть спортивный зал и раздевалки на ключ.

С инструкцией ознакомлен (а)

«__» _____ 202__ г.

_____ / _____ /

**МУНИЦИПАЛЬНОЕ БЮДЖЕТНОЕ ОБЩЕОБРАЗОВАТЕЛЬНОЕ УЧРЕЖДЕНИЕ
«ЖЕЛЯБОВСКАЯ СРЕДНЯЯ ОБЩЕОБРАЗОВАТЕЛЬНАЯ ШКОЛА»
НИЖНЕГОРСКОГО РАЙОНА РЕСПУБЛИКИ КРЫМ**

СОГЛАСОВАНО:
Председатель ППО
МБОУ «Желябовская СОШ»
Н.Н.Османова



Подписан: Тупальская Татьяна Юрьевна
DN: C=RU, OU=Директор, O="МБОУ ""
Желябовская СОШ"", CN=Тупальская
Татьяна Юрьевна,
E=zhelyabovka.os@nijno.rk.gov.ru
Основание: я подтверждаю этот
документ своей удостоверяющей
подписью
Местоположение: место подписания
Дата: 2023.05.24 13:19:53+03'00'
Foxit PDF Reader Версия: 11.1.0

УТВЕРЖДАЮ:
Директор МБОУ
«Желябовская СОШ»
Т.Ю.Тупальская

Протокол № 33 от «24» января 2023 г.

Приказ № 71 от «27» февраля 2023г

**Инструкция № 276
по технике безопасности и правилам поведения при поездках
в школьном автобусе в летнем оздоровительном лагере «ДОМ»
с дневным пребыванием детей
Муниципального бюджетного общеобразовательного учреждения
«Желябовская средняя общеобразовательная школа» Нижнегорского
района Республики Крым**

1. Общие требования

1.1. Настоящая инструкция разработана в соответствии с Приказом Минтруда России от 29 октября 2021 года № 772н «Об утверждении основных требований к порядку разработки и содержанию правил и инструкций по охране труда», согласно Постановлению Правительства Российской Федерации от 23 сентября 2020 года № 1527 «Об утверждении Правил организованной перевозки группы детей автобусами», Федерального закона от 10 декабря 1995 года № 196-ФЗ «О безопасности дорожного движения»; с учетом ГОСТ 33552-2015 «Автобусы для перевозки детей», в соответствии со статьями раздела X «Охрана труда» ТК РФ.

1.2. Соблюдение данной инструкции обязательно для всех обучающихся, пользующихся автобусными перевозками.

1.3. К поездкам допускаются обучающиеся, прошедшие инструктаж по технике безопасности и включенные в утвержденные директором списки.

1.4. Обучающиеся обязаны неукоснительно выполнять требования сопровождающих лиц и водителя по соблюдению порядка и правил проезда в школьном автобусе.

1.5. Обучающиеся обязаны бережно относиться к школьному автобусу, не сорить в нем, не портить сидения и иное оборудование, не делать надписей.

2. Требования безопасности перед началом поездки и во время посадки

2.1. Обучающиеся обязаны знать и соблюдать расписание движения автобуса, находиться на установленной остановке школьного автобуса в указанное в графике время.

2.2. Ожидать подхода автобуса следует в определенном месте сбора, не выходя на проезжую часть дороги. До отъезда из школы обучающиеся обязаны находиться в здании школы, при хорошей погоде – на территории школьного двора.

2.2. Перед началом поездки обучающиеся обязаны:

- в установленном порядке пройти инструктаж по технике безопасности при поездках;
- спокойно, не торопясь, соблюдая дисциплину и порядок, собраться у места посадки;
- по распоряжению сопровождающего лица пройти проверку наличия участников поездки;
- не выходить навстречу приближающемуся автобусу;

- после полной остановки автобуса по команде сопровождающего спокойно, не торопясь и не толкаясь, войти в салон, занять место для сидения.

3. Требования безопасности во время поездки

3.1. Во время поездки школьники обязаны соблюдать дисциплину и порядок. О всех недостатках, отмеченных во время поездки, они должны сообщать сопровождающему.

3.2. Число пассажиров должно соответствовать числу посадочных мест. При движении автобуса все обязаны находиться на посадочных местах. Стоять и ходить в автобусе строго запрещено.

3.3. Обучающимся ЗАПРЕЩАЕТСЯ:

- шуметь; отвлекать водителя разговорами, криком или иным способом;
- загромождать проходы сумками, портфелями и другими вещами;
- вставать со своего места, переходить с одного места на другое;
- садиться на сидения больше положенной нормы человек;
- пользоваться сигнальной кнопкой без необходимости;
- создавать ложную панику;
- проносить в автобус напитки в открытых емкостях;
- есть и пить во время движения автобуса;
- открывать окна и вентиляционные люки; высовываться в открытые окна, выставлять в окно руки или какие-либо предметы, выбрасывать что-либо из автобуса.

3.3. Не рекомендуется во время движения автобуса читать.

4. Требования безопасности в аварийных или иных опасных ситуациях

4.1. Обучающиеся обязаны знать:

- расположение в автобусе аварийных выходов;
- местонахождение и правила пользования кнопкой сигнала водителю;
- правила поведения во время возгорания автобуса;
- правила поведения при захвате автобуса террористами.

4.2. Во избежание травм при резком торможении автобуса пассажирам следует упираться ногами в пол кузова и руками держаться за поручень или спинку впереди расположенного сидения.

4.5. При плохом самочувствии, внезапном заболевании или в случае травматизма обучающийся обязан сообщить об этом сопровождающему лицу.

4.2. При возникновении аварийных или чрезвычайных ситуаций во время перевозок (ДТП, технической неисправности, пожара и т.п.) после остановки автобуса обучающиеся должны под руководством сопровождающего лица быстро и без паники покинуть автобус и удалиться на безопасное расстояние, не выходя при этом на проезжую часть дороги.

4.3. В случае захвата автобуса террористами обучающимся необходимо соблюдать спокойствие, без паники выполнять все указания сопровождающих лиц и требования террористов.

5. Требования безопасности по окончании поездки

5.1. Выходить из автобуса следует только с разрешения сопровождающего лица в сторону тротуара или обочины дороги. Запрещается выходить на проезжую часть и перебежать дорогу.

5.2. По окончании поездки обучающиеся обязаны:

- после полной остановки автобуса и с разрешения сопровождающего лица спокойно, не торопясь выйти из транспортного средства. При этом первыми выходят школьники, занимающие места у выхода из салона;
- при необходимости по распоряжению сопровождающего пройти проверку наличия участников поездки.

**МУНИЦИПАЛЬНОЕ БЮДЖЕТНОЕ ОБЩЕОБРАЗОВАТЕЛЬНОЕ УЧРЕЖДЕНИЕ
«ЖЕЛЯБОВСКАЯ СРЕДНЯЯ ОБЩЕОБРАЗОВАТЕЛЬНАЯ ШКОЛА»
НИЖНЕГОРСКОГО РАЙОНА РЕСПУБЛИКИ КРЫМ**

СОГЛАСОВАНО:
Председатель ППО
МБОУ «Желябовская СОШ»
Н.Н.Османова

Протокол № 33 от «24» января 2023г.



Подписан: Тупальская Татьяна Юрьевна
DN: C=RU, OU=Директор, O="МБОУ"
Желябовская СОШ", CN=Тупальская
Татьяна Юрьевна,
E=zhelyabovka.os@nijno.rk.gov.ru
Основание: я подтверждаю этот документ
своей удостоверяющей подписью
Местоположение: место подписания
Дата: 2023.05.24 13:20:21+03'00'
Foxit PDF Reader Версия: 11.1.0

УТВЕРЖДАЮ:
Директор МБОУ
«Желябовская СОШ»
Т.Ю.Тупальская

Приказ № 71 от «27» февраля 2023г.

**Инструкция № 270
по технике безопасности при проведении спортивных и
подвижных игр в летнем оздоровительном лагере «ДОМ» с
дневным пребыванием детей
Муниципального бюджетного общеобразовательного учреждения
«Желябовская средняя общеобразовательная школа»
Нижнегорского района Республики Крым**

1. Общие требования инструктажа при проведении спортивных и подвижных игр в лагере

1.1. Настоящая инструкция разработана в соответствии с Приказом Минтруда России от 29 октября 2021 года N 772н «Об утверждении основных требований к порядку разработки и содержанию правил и инструкций по охране труда», Постановлениями Главного государственного санитарного врача России от 28.09.2020г №28 «Об утверждении СП 2.4.3648-20 «Санитарно-эпидемиологические требования к организациям воспитания и обучения, отдыха и оздоровления детей и молодежи» и от 28.01.2021г №2 «Об утверждении СанПиН 1.2.3685-21 «Гигиенические нормативы и требования к обеспечению безопасности и (или) безвредности для человека факторов среды обитания»; разделом X ТК РФ и иными нормативными правовыми актами по охране труда.

1.2. При проведении спортивных и подвижных игр в лагере с дневным пребыванием детей могут участвовать лица, прошедшие медицинский осмотр и инструктаж по охране труда.

1.3. Во время проведения спортивных и подвижных игр может отмечаться воздействие следующих опасных факторов:

- травмы от столкновений, если нарушены правила проведения игры;
- травмы во время падений на мокром, скользком полу или площадке.

1.4. Игры в летнем оздоровительном лагере дневного пребывания необходимо проводить в спортивной одежде и спортивной обуви с не скользящей подошвой.

1.5. Во время проведения спортивных и подвижных игр необходимо иметь медицинскую аптечку, со всеми необходимыми медикаментами и перевязочными материалами для оказания первой доврачебной помощи при травмировании.

1.6. Инструктор по физкультуре, воспитатели, вожатые и дети лагеря должны строго соблюдать правила противопожарной безопасности, знать, где находятся первичные средства пожаротушения.

1.7. О каждом несчастном случае с детьми сотрудник должен срочно поставить в

известность начальника лагеря и оказать первую доврачебную помощь пострадавшему.

1.8. Во время игры воспитатель, вожатый и дети обязаны придерживаться правил проведения спортивной игры, ношения спортивной одежды и обуви, а также соблюдать правила личной гигиены.

1.9. Лица, допустившие невыполнение или нарушение инструкции по технике безопасности при проведении спортивных и подвижных игр в оздоровительном лагере дневного пребывания, привлекаются к дисциплинарной ответственности согласно правилам внутреннего распорядка.

2. Требование безопасности перед началом спортивных и подвижных игр в лагере

2.1. Надеть спортивную форму и спортивную обувь с не скользкой подошвой.

2.2. Убедиться в надежности установки спортивного оборудования.

2.3. Проверить состояние и отсутствие посторонних предметов на полу или спортивной площадке лагеря.

2.4. Провести разминку, тщательно проветрить зал.

3. Требования безопасности во время проведения спортивных и подвижных игр в лагере

3.1. Начинать игру, делать остановки в игре и заканчивать игру только по команде (сигналу) инструктора по физкультуре, воспитателя (вожатого).

3.2. Строго следовать правилам проведения подвижной игры.

3.3. Избегать столкновений с игроками, толчков и ударов по рукам и ногам игроков.

3.4. При падении следует сгруппироваться во избежание получения травмы.

3.5. Внимательно слушать и выполнять все команды (сигналы) руководителя спортивной или подвижной игры.

3.6. Во время спортивных соревнований в лагере детям следует также соблюдать инструкцию при проведении спортивных соревнований в лагере дневного пребывания.

4. Требования безопасности в аварийных ситуациях

4.1. В случае возникновения неисправности спортивного оборудования и инвентаря, остановить игру и доложить об этом начальнику лагеря дневного пребывания. Игру продолжать только после устранения неисправности или замены спортивного оборудования и инвентаря.

4.2. В случае получения детьми травмы незамедлительно оказать первую медицинскую помощь пострадавшему, поставить в известность о случившемся начальника лагеря, при необходимости отправить пострадавшего в ближайшее медицинское учреждение.

4.3. В случае возникновения пожара в зале срочно эвакуировать детей из зала через имеющиеся эвакуационные пути, доложить о пожаре начальнику лагеря и в ближайшую пожарную охрану, начать тушение пожара с помощью имеющихся первичных средств пожаротушения.

5. Требования безопасности по окончании спортивных и подвижных игр в лагере

5.1. Убрать в предназначенное место спортивный инвентарь и сделать влажную уборку спортзала.

5.2. Хорошо проветрить зал.

5.3. Снять спортивную одежду и обувь и тщательно вымыть лицо и руки с мылом